

Besten Dank für den Kauf dieses Produkts. Bitte lesen Sie diese Gebrauchsanleitung aufmerksam durch, damit Sie an diesem Produkt lange Freude haben können.

Lieferumfang

Das Set enthält folgende Bestandteile:

- Oase Nautilus Teichpumpe mit Düsen-set
- Panela Solarmodul
- Solarmodul-Halterung

Standort

Bitte beachten Sie bei der Standortwahl folgende Kriterien:

Nautilus Teichpumpe

Die Ansaugfilter müssen vollständig im Wasser sein. Achten Sie darauf, dass die Pumpe nie im Trockenen läuft. Lesen Sie dazu die separate Gebrauchsanleitung.

Panela Solarmodul

Das Solarmodul muss direktem Sonnenlicht ausgesetzt sein. Platzieren Sie es so, dass die Sonne um 12 Uhr Mittags optimal darauf scheint (Südausrichtung). Vermeiden Sie Schattenwürfe auf das Solarmodul im Verlauf des Tages.

Die Kabellänge zwischen Pumpe und Solarmodul beträgt 15 Meter.

Inbetriebnahme

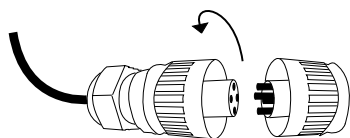

Das Kabel zwischen Solarmodul und Akku muss so verlegt werden, dass niemand darüber stolpern kann.

Stecken Sie das Pumpen-Kabel mit dem Solarmodul-Kabel zusammen und drehen Sie die runde Abdeckung bis zum Anschlag zu. Achten Sie darauf, dass der Stecker nicht im Wasser liegt, sondern vor Witterungseinflüssen geschützt wird (z.B. in einer Kunststoffbox oder in einem Plastiksack). Sobald das Kabel verbunden ist, steht die Teichpumpe unter Strom.

Anzeige am Solarmodul (OptiTrack™)

In der Modulbox (auf der Rückseite des Solarmoduls) ist ein Laderegler integriert, der vor Verpolung und Kurzschluss schützt und die Spannung auf die Teichpumpe anpasst. 3 LEDs an der Modulbox geben Aufschluss über den Betriebszustand:

Solar



Schwaches grünes Blinken:
Solarmodul produziert Strom.
LED dunkel: Solarmodul produziert keinen Strom.

Battery

Wird nur verwendet, wenn das Solarmodul an eine 12V-Akkubatterie angeschlossen wird (optional). Ladezustand:



Grün: 95 - 100%



Orange: 90 - 94%



Rot: 10 - 89%



LED dunkel: 0 - 9% oder nicht verbunden.

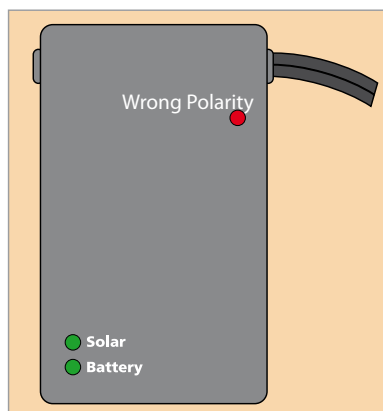

Wrong Polarity

Verpolungsschutz:



LED dunkel: Normalzustand



Rot: Die Polarität (Plus und Minus) wurde beim Anschliessen an den Akku vertauscht.

Fehler bitte beheben!

Gebrauchsanleitung

Solar-Teichpumpen Set 16 und 30

D



Achtung: Die Teichpumpe kann direkt ab Solarmodul betrieben werden. Das Panela-Solarmodul darf auch an Oase-Solarspeicher angeschlossen werden. Verbinden Sie das Panela-Solarmodul nicht mit konventionellen Laderegeln! Die OptiTrack™-Technologie kann den Strom so hoch regeln, dass manche Laderegler Schaden nehmen könnten!

Garantie und Support

Diese Solarprodukte werden mit grosser Sorgfalt hergestellt und geprüft. Bei Retouren mit Garantieanspruch muss eine Rechnungskopie beigelegt werden. Machen Sie zudem folgende Angaben: Fehlerbeschreibung, Ihre Adresse und Telefonnummer sowie den Namen des Händlers, wo Sie das Produkt gekauft haben. Es werden nur Retouren des gesamten Lieferumfangs entgegen genommen.

Bei Nichtbeachten der Gebrauchsanleitung oder unsachgemässer Behandlung wird jede Haftung abgelehnt und der Garantieanspruch erlischt.

Technische Eigenschaften

	Solarmodul Typ 16 Art. No. 0851.155	Solarmodul Typ 30 Art. No. 0851.156	Solarmodul Typ 42 Art. No. 0851.157
Leistung	16 Wp	30 Wp	42 Wp
Spannung	17.1 V	17.1 V	17.1 V
Strom	940 mA	1'750 mA	2'450 mA
Abmessungen	595x340x28 mm	595x490x28 mm	675x595x28 mm
Gewicht	3.65 kg	4.80 kg	6.45 kg
Anschluss	Rundstecker:		Plus-Pol (Pin Nr. 1, braun/eckig) Minus-Pol (Pin Nr. 2, blau/rund)



Mode d'emploi

Pompe d'étang solaire set 16 et 30

F

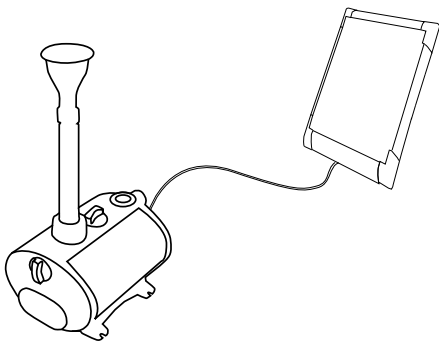

Nous vous remercions pour l'achat de ce produit. Afin de profiter longtemps de ce produit, veuillez lire attentivement les indications suivantes.

Inclus dans l'emballage

Ce set contient les pièces suivantes:

- Pompe d'étang Oase Nautilus avec 3 pulvérisateurs différents
- Panneau solaire Panela
- Fixation pour panneau solaire

Emplacement

Veuillez suivre les critères suivants pour trouver un emplacement adéquat:

Pompe d'étang Nautilus

Vérifiez à ce que le filtre soit toujours entièrement dans l'eau. La pompe ne doit pas marcher sans eau. Suivez le mode d'emploi de la pompe.

Panneau solaire Panela

Le panneau solaire doit être placé à un endroit exposé au rayonnement solaire direct. Les cellules photovoltaïques produisent le maximum de courant si elles sont exposées vers le sud. Vous devez être attentif à ce que le panneau solaire reçoive le moins d'ombre possible.

La longueur du câble entre la pompe et le panneau solaire est de 15 mètres.

Mise en charge

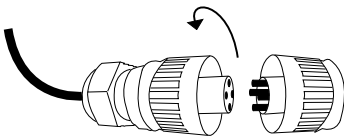

Mettez le câble entre le panneau solaire et la pompe de manière à ce que personne ne peut tomber.

Connectez le câble de la pompe avec celui du panneau solaire et serrez la couverture ronde. Veillez à ce que le connecteur ne soit pas placé dans l'eau. Protégez-le de la pluie (p.ex. dans une boîte en plastique ou dans un sac). Dès que la connexion est faite, la pompe reçoit du courant.

Indication du panneau solaire (OptiTrack™)

Dans la boîte du panneau solaire (à l'arrière du panneau solaire) se trouve un régulateur de charge, qui garantit la protection contre la fausse polarité et contre les courts-circuits. Il adapte la tension du panneau à celle de la pompe. Trois diodes LED sur la boîte indiquent l'état de fonctionnement:

Solar



Clignoter faiblement en vert: Le panneau produit du courant.
LED foncé: Le panneau ne produit pas de courant.

Battery

Cette indication n'est utilisée que si le panneau est connecté à un accumulateur 12V (à option). Elle démontre l'état de rechargement:



Vert: 95 - 100%



Orange: 90 - 94%



Rouge: 10 - 89%



LED foncé: 0 - 9% ou pas branché.

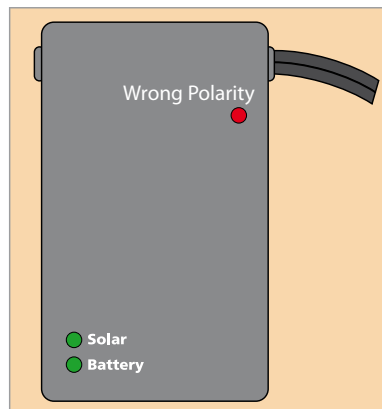

Wrong Polarity

Fausse polarité:



LED foncé: ok (état normal)



Rouge: Les pôles (positif et négatif) ont été confondus. Veuillez éviter cette faute!

Mode d'emploi

Pompe d'étang solaire set 16 et 30

F



Attention: La pompe d'étang est alimentée directement via le panneau solaire. Il est également possible de connecter le panneau solaire Panela à un "Solar Mémoire" de Oase. Il ne faut pas connecter le Panela à une entrée pour panneaux solaires d'un régulateur de charge conventionnel. La technologie OptiTrack™ peut produire un courant très élevé ce qui abîmera certains régulateurs de charge conventionnels!

Garantie et support

Ces produits solaires sont fabriqués avec grand soin. Pour traiter les garanties, nous avons besoin des données suivantes: Description du problème, votre adresse et numéro de téléphone ainsi que le nom du revendeur où vous avez acheté le produit. Tous les retours désirant être couverts par la garantie doivent être munis d'une copie de la quittance d'achat. Seulement des renvois de toutes les pièces seront acceptés. En cas de non-respect du mode d'emploi ou d'un usage inapproprié, on décline toute responsabilité et retire le droit à la garantie.

Spécifications

	Panneau solaire type 16 Art. No. 0851.155	Panneau solaire type 30 Art. No. 0851.156	Panneau solaire type 42 Art. No. 0851.157
Puissance	16 Wp	30 Wp	42 Wp
Tension	17.1 V	17.1 V	17.1 V
Courant électrique	940 mA	1'750 mA	2'450 mA
Dimensions	595x340x28 mm	595x490x28 mm	675x595x28 mm
Poids	3.65 kg	4.80 kg	6.45 kg
Connexion	Connecteur rond:	Pôle positif (Pin No. 1, brun/anguleux) Pôle négatif (Pin No. 2, bleu/rond)	

Istruzioni per l'uso

Pompe solari per laghetto, kit 16 e 30

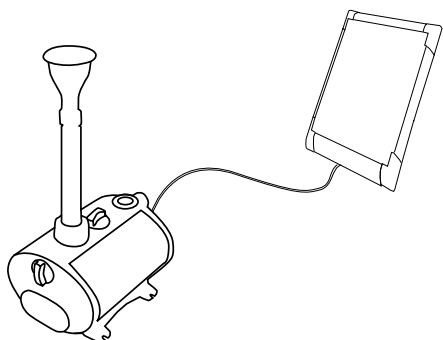

Vi ringraziamo per aver acquistato questo prodotto e v'invitiamo a leggere attentamente le presenti istruzioni per l'uso, onde usufruire al meglio delle funzionalità del prodotto.

Dotazione di fornitura

Il kit contiene i seguenti elementi:

- Pompa per laghetto Oase Nautilus con serie d'ugelli
- Pannello solare Panela
- Supporto per pannello solare

Ubicazione

Nella scelta dell'ubicazione, vogliate prestare attenzione ai criteri seguenti:

Pompa per laghetto Nautilus

I filtri d'aspirazione devono essere completamente immersi nell'acqua. Badate che la pompa non si trovi mai a lavorare a vuoto. Leggete le istruzioni d'uso separate.

Pannello solare Panela

Il pannello solare deve essere esposto direttamente alla luce del sole. Sistematelo in modo da prendere in pieno il sole del mezzogiorno (orientamento verso sud), evitando che vi cadano proiezioni d'ombra durante la giornata.

La lunghezza del cavo di collegamento tra la pompa e il pannello solare è di 15 m.

Attivazione

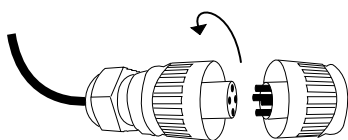

Il cavo di collegamento tra il pannello solare e l'accumulatore deve essere disposto in modo che non sia possibile inciamparvi.

Collegate il cavo della pompa con il cavo del pannello solare e girate la protezione rotonda fino all'arresto. Abbiate cura che la spina non si trovi nell'acqua, ma sia bensì protetta dall'influsso delle intemperie (p.es. in una scatola o in un sacco di plastica). Una volta collegato il cavo, la pompa è sotto tensione.

Indicatore del pannello solare (OptiTrack™)

Nella scatola del pannello solare (sul retro) è integrato un regolatore di carica che protegge l'accumulatore da polarità errata e da cortocircuiti e adatta la tensione sulla pompa del laghetto. Tre LED indicano lo stato di funzionamento:

Solar



Debole lampeggiamento verde: Il pannello solare produce corrente.
LED scuro: Il pannello non produce corrente.

Battery

Entra in funzione solo se il pannello solare è collegato a un accumulatore da 12 V (opzionale). Stato di ricarica:

- Verde: 95 - 100%
- Arancione: 90 - 94%
- Rosso: 10 - 89%
- LED scuro: 0 - 9% oppure scollegato.

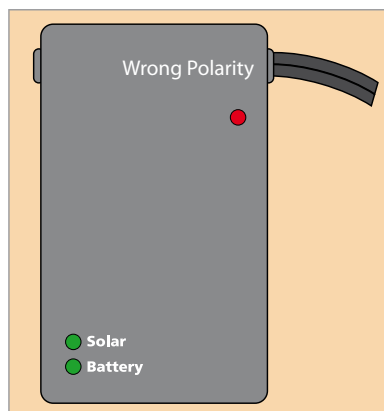

Wrong Polarity

Protezione dalla polarità errata:

- LED scuro: stato normale
- Rosso: I poli (positivo e negativo) sono stati invertiti al momento del collegamento all'accumulatore. Eliminare l'errore!

Istruzioni per l'uso

Pompe solari per laghetto, kit 16 e 30



Attenzione! La pompa per laghetto può funzionare direttamente dal pannello solare. Il pannello solare Panela può anche essere allacciato ad accumulatori solari Oase. Non collegate il pannello solare Panela con regolatori di carica convenzionali. La tecnologia OptiTrack™ può produrre una corrente tanto elevata da danneggiare alcuni regolatori di carica!

Garanzia e supporto tecnico

Questi prodotti solari sono fabbricati e controllati con gran cura. Per il ritorno di merce con pretese di garanzia, dovrà essere allegata una copia della fattura. Vogliate inoltre indicare: la descrizione del problema, il vostro indirizzo e il numero telefonico, come pure il nome del rivenditore presso il quale avete acquistato il prodotto. Saranno accettati solo i ritorni comprensivi di tutta la dotazione di fornitura.

Nei casi d'inosservanza delle istruzioni per l'uso o d'impiego inappropriato del prodotto, è declinata ogni responsabilità e si estingue il diritto alla garanzia.

Caratteristiche tecniche

	Pannello solare tipo 16 Art. No. 0851.155	Pannello solare tipo 30 Art. No. 0851.156	Pannello solare tipo 42 Art. No. 0851.157
Potenza	16 Wp	30 Wp	42 Wp
Tensione	17.1 V	17.1 V	17.1 V
Corrente	940 mA	1'750 mA	2'450 mA
Dimensioni	595x340x28 mm	595x490x28 mm	675x595x28 mm
Peso	3.65 kg	4.80 kg	6.45 kg
Collegamento	Spina tonda:		polo positivo (pin 1, marrone/angoloso) polo negativo (pin 2, blu/rotondo)

