

Schöne Schattenseiten.  
Stay cool in the shade.

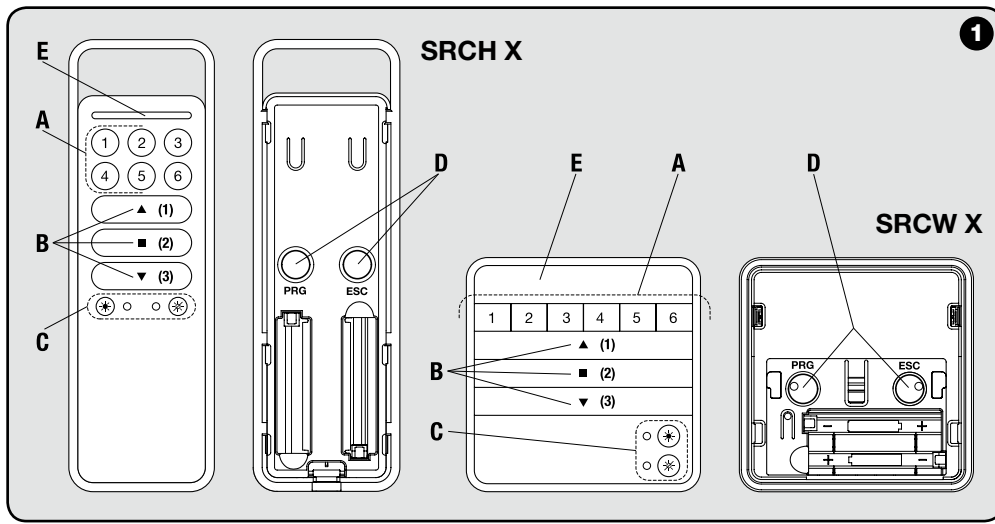

1

## SKIMY SRCH/WX

Transmitter



www.stobag.com



Premium Swiss Quality

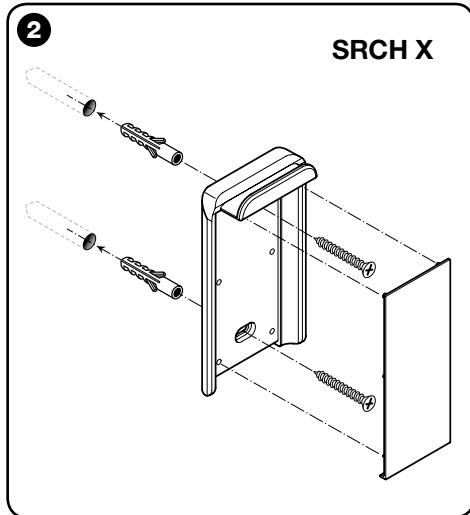

SRCH X

2

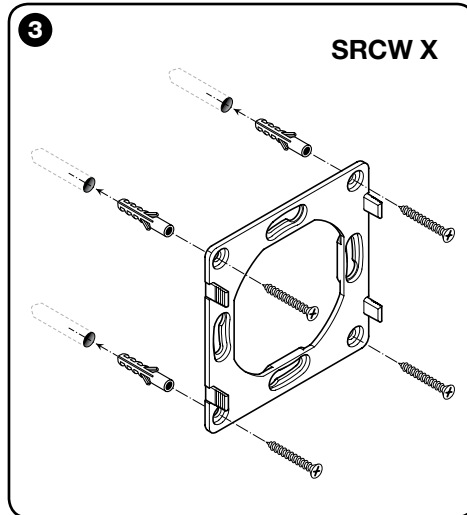

SRCW X

3

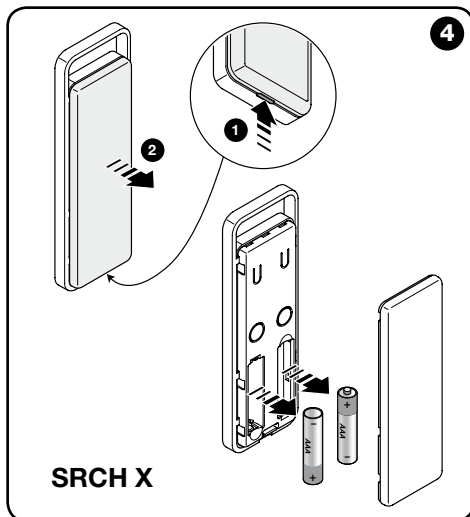

SRCH X

4

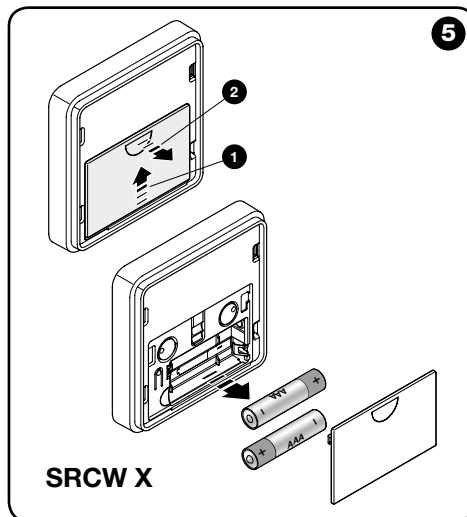

SRCW X

5

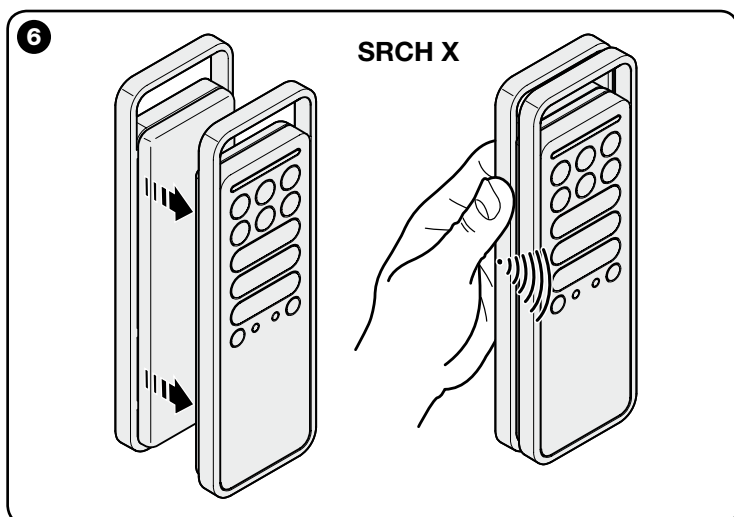

SRCH X

6

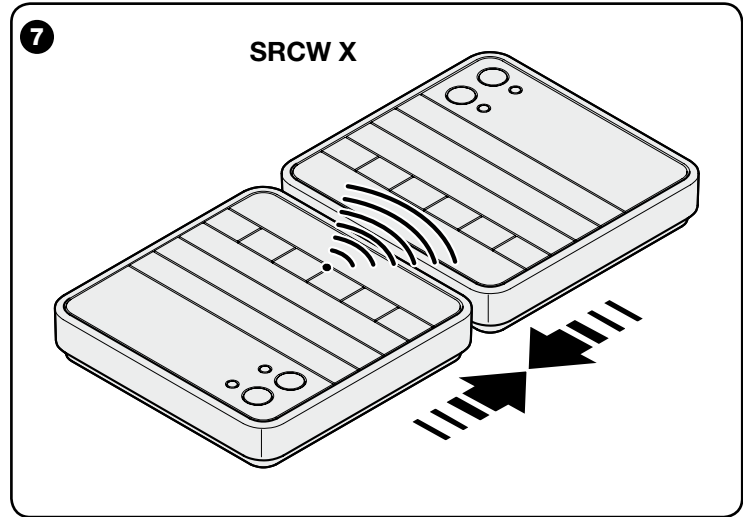

SRCW X

7

Anweisungen für den Installateur  
Instructions pour l'installateur  
Istruzioni per l'installatore  
Instructions for the fitter  
Instrucciones para el instalador  
Aanwijzingen bestemd voor de  
installateur

ISO104600MM / STOBAG-Act.# 081140 - 2012-03

**PRODUCT DESCRIPTION AND INTENDED USE**

This transmitter is part of the "SKIMY" STOBAG range. The transmitters of these two ranges are used to control automation mechanisms for awnings, outdoor sunblinds or blinds: **any other use is improper and forbidden!**

**Functional specifications**

- The "SKIMY SRCH X" range consists of portable models ("H") while the "SKIMY SRCW X" range consists of wall mounted models ("W").
- 1 or 6 "unit" models are available to send commands to, as well as models with commands for the management of the weather sensors.
- Some models are provided with a hook to hang the transmitter on the wall, others are provided with a plate to mount it on the wall. To install this accessory please refer to **fig. 2** or **3**.
- **Fig. 1** reports all the keys which may be on the transmitters, based on the model. Their use is as follows:

**A - "Unit" keys** (only in the X6M, X6MS models): are required to select the awning/s to send the commands to. While memorising the transmitter, it is necessary to programme at least one of these keys, associating at least one awning (or more awnings) to them. This makes the key a "unit for the reception of the commands", meaning that the awning associated to it will receive the **same commands** during the use of the transmitter. The other keys available may be programmed in a similar manner, based on the system's needs. For all purposes, it is like having 6 independent transmitters in a single command device.

**B - Command keys** (in all the models): are required to send the rise (▲), stop (■) and lower (▼) commands. In the P6, P6S, W6, W6S models, prior to sending a command, select the "unit" to send the command to.

**C - Control keys of the automatic commands** (only in the P1S, P6S, W1S, W6S models): the ✱ key enables (the ✱ key disables) the reception by the motor of the automatic commands transmitted by any weather sensor in the installation. When ✱ is pressed the system sets the **automatic** operating mode of the automation mechanism whereas when ✱ is pressed the system sets the **manual** operating mode of the automation mechanism. The "Wind" sensor may not be disabled since it is required to protect the automation mechanism from wind damage. With the automatic operating mode enabled, the user may send manual commands any time. For more information please refer to the manual of the motor mechanism and the weather sensor.

**D - Programming keys** (in all the models): in the compatible motors (from 2013/2014), these keys are required to simplify the performance of the programming procedures: the **PRG** key speeds up the access to the procedures, whereas the **ESC** key speeds up the exit from them. To access the keys remove the battery cover.  
In the X6M, X6MS: during the execution of the procedures, when pressing these keys is required, it is necessary to **firstly** select the single "unit" where the procedure is being performed.

**TESTING THE TRANSMITTER**

Before memorising the transmitter in the receiver of the motor, check its proper operation by pressing any key and observing whether the LED lights up (**fig. 1-E**). If it does not, refer to the section entitled "Replacing the Battery" in this manual.

**SPECIFIC FUNCTIONS OF THE TRANSMITTER**

- **Select a "unit" to send a command to** (only for the models X6M, X6MS)

With these transmitter models, prior to sending a command it is necessary to select the "unit" (i.e. the awnings associated to this) to send the command to. After selecting the unit, its LED remains lit for a few seconds and, before its turns off, it is possible to select other units to be added to the first selected (to eliminate a unit selected by mistake, turn off its LED by briefly pressing the associated key).

After selecting the units desired, when their LEDs automatically turn off, the units will remain in the transmitter's memory until a new unit/s is/are selected. While they remain in the memory it will be possible to send them commands without having to select them first.

- **Enable or disable the reception of the automatic commands sent from a weather sensor** (only for the models X1MS, X6MS)

With these transmitter models it is possible to enable or disable the reception of the automatic commands coming from any weather sensor connected (e.g. the "Sun" automatism mechanisms). For a good management of the awnings connected to the weather sensors, we advise using a **single transmitter** provided with keys to enable or disable automatic commands.

Only for the model X6MS: in these transmitters, prior to enabling or disabling the operating mode, it is necessary to select the "unit/s" which the setting must be sent to. While using these transmitters, to check whether the units are enabled or disabled, just select these **one at a time** and observe the state of the LEDs:

✱ lit; ✱ off = function enabled;

✱ off; ✱ lit = function disabled;

**Note** – If more units are selected and the two LEDs appear to be off, this means that there is at least one unit which has the automatic commands enabled.

**MEMORISING THE TRANSMITTER**

To memorise the transmitter in a control unit (or in a receiver) it is possible to choose one of the following procedures, compatibly with the presence of this in the manual of the control unit or the receiver:

- A - Memorisation in "Mode I"
- B - Memorisation in "Mode II"
- C - Memorisation of a new transmitter through another already memorised
- D - Memorisation through the "Enable Code" received from a previously memorised transmitter

The detailed instructions of each procedure are reported in the instruction manual of the motor or the control unit with which you want to make the transmitter work. These manuals are also available in the website: [www.stobag.com](http://www.stobag.com). Since in the manuals the transmitter keys may be identified with symbols or numbers, please refer to **fig. 1-B** to know the correspondence between these and the transmitter keys.

**A - Memorisation in "Mode I"**

This mode **automatically transfers**, all together, the various commands available in the motor, in the various keys available on the transmitter, without giving the installer the possibility of changing the combination among commands and keys. In other words, during the execution of the procedure that memorises the transmitter in this mode, **the system** automatically combines the **commands available in the motor with each key on the transmitter**. At the end of the procedure each key will be combined with a certain command, according to the factory set layout.

**B - Memorisation in "Mode II"**

This mode **manually combines** one of the commands available in the motor with one of the transmitter keys, giving the installer the possibility of choosing the command and the key desired. In other words, during the execution of the procedure that memorises the transmitter in this mode, **the installer** automatically combines the **command desired (among those available in the motor) with the desired key of the transmitter**. At the end of the procedure, to memorise another key with another command desired, it will be necessary to repeat the procedure once again.

**Attention!** - Each automation mechanism has its own **list of commands** that can be memorised in Mode II; therefore consult the manual of the motor or the control unit to choose the command you want to combine with the transmitter key.

**C - Memorisation of a new transmitter through another already memorised**

This procedure memorises **additional transmitters**, if at least one transmitter is already memorised in the motor. The procedure memorises a new transmitter in the motor, by working at a maximum distance of 20m from this, together with another transmitter already memorised in the same motor. The procedure lets the new transmitter memorise the same commands in the one already memorised.

**D - Memorisation through the "Enable Code" (from 2013/2014)**

The transmitters of the SRCH X and SRCW X ranges have an **"enable code"**. The transfer of this code from an already memorised transmitter (old) to a transmitter to be memorised (new) allows the latter to be recognised by the motor and, therefore, be **automatically memorised** by this during the sending of the first commands. **Attention!** – the transfer may take place only between transmitters belonging to the SRCH X and SRCW X ranges. The procedure is as follows:

- 01.** Put the two transmitters close together as shown in **fig. 6** (for SRCH X), or in **fig. 7** (for SRCW X), and keep the two attached together until the end of the procedure.
- 02. On the "new" transmitter:** keep ▲ pressed (in the models X6M, X6MS briefly press first the "unit" in which you want to memorise the enable code) and then release the key after the LED (with light steady) turns on the "old" transmitter. Release the key and the LED starts flashing.
- 03. On the "old" transmitter:**
  - **in the models X1M, X1MS:** press and release ▼. When the key is released the LEDs of the two transmitters flash for some time (= enable code transferred).
  - **in the models X6M, X6MS:** press and release the unit key which contains the enable code to be transferred. When the key is released the LEDs of the two transmitters flash for some time (= enable code transferred).

During the procedure, any error is signalled by the LED with the following fast flashes:

**10 flashes** = communication error between the devices.

**15 flashes** = memorisation failed due to time limit exceeded.

**REPLACING THE BATTERIES**

When the batteries run down, the range of the transmitter is significantly reduced. When pressing any key you will find that the LED takes a while to light up (= batteries almost exhausted) and that the brightness of the LED is dimmed (= batteries completely exhausted). In these cases, in order to restore the normal operation of the transmitter, you need to replace the exhausted batteries with two of the same type, observing the polarity shown in **fig. 4** or **5**.

**• Battery disposal**

**Attention!** – Exhausted batteries contain polluting substances; therefore they may not be disposed of together with unsorted household waste. They must be disposed of separately, according to the regulations locally in force.

**DISPOSING OF THE PRODUCT**

This product is an integral part of the automation system it controls and thus must be disposed of along with it. As in installation operations, at the end of the product's lifespan, disposal operations must be performed by qualified personnel. The product is made of various types of materials: some of them may be recycled, while others cannot. Find out about recycling and disposal systems in use in your area for this product category. **Attention!** – some parts of the product may contain polluting or hazardous substances which, if released into the environment, may cause serious damage to the environment or to human health. As indicated by the symbol appearing here, the product may not be disposed of with other household wastes. Separate the waste into categories for disposal, according to the methods established by current legislation in your area, or return the product to the retailer when purchasing a new version. **Attention!** – local regulations may provide for heavy fines if the product is disposed of inappropriately.

**TECHNICAL CHARACTERISTICS OF THE PRODUCT**

■ **Power supply:** 2 1.5 Vdc AAA alkaline batteries ■ **Battery life:** approx. 2 years, with 10 transmissions a day ■ **Frequency:** 433.92 MHz (±100 kHz) ■ **Radiated power:** approx. 1 mW E.R.P. ■ **Radio coding:** standard O-Code (Flo-R compatible); 72 bit rolling code ■ **Operating temperature:** -20°C; +55°C ■ **Estimated range:** 200 m (outside); 35 m (inside buildings) (\*) ■ **Protection class:** IP 40 (for household use or in protected environments) ■ **Dimensions:** SRCH X: 49 x 150 x 14 mm; SRCW X: 80 x 80 x 15 mm ■ **Weight:** SRCH X: 85 g; SRCW X: 70 g

**Notes:** • (\*) The range of the transmitters and the reception capacity of the Receivers are greatly affected by the presence of other devices (such as: alarms, radio headsets, etc..) operating in your area at the same frequency. In these cases, STOBAG cannot offer any warranty regarding the actual range of its devices. • All technical specifications stated in this section refer to an ambient temperature of 20°C (± 5°C). • STOBAG reserves the right to apply modifications to products at any time when deemed necessary, maintaining the same intended use and functionalities.

These devices conform to the requirements and provisions of the CE directives.

Declaration of conformity: [www.stobag.com](http://www.stobag.com)

**PRODUKTBESCHREIBUNG UND EINSATZ**

Der vorliegende Sender ist Teil der Familie „SKIMY“ der Firma STOBAG. Die Sender dieser Familie dienen zur Steuerung von Automationen für Markisen, Sonnenschutzsysteme oder Rollläden: **Jeder andere Einsatz ist unsachgemäss und daher untersagt!**

**Funktionelle Merkmale**

• Die Familie „SKIMY SRCH X“ besteht aus tragbaren Modellen („H“), während die Familie „SKIMY SRCW X“ aus an der Wand befestigten Modellen („W“) besteht. • Es sind Modelle mit 1 oder 6 „Gruppen“ erhältlich, an die die Befehle gerichtet werden können, und Modelle mit Steuerungen zur Verwaltung der Klimasensoren. • Einige Modelle sind mit einem Haken versehen, um den Sender an der Wand aufhängen zu können, andere wiederum mit einer Platte, um ihn fest an der Wand zu befestigen. Zur Installation dieses Zubehörs siehe **Abb. 2** oder **3**. • In **Abb. 1** sind alle Tasten aufgeführt, die auf den verschiedenen Sendern vorhanden sein können, je nachdem, um welches Modell es sich handelt. Diese werden wie folgt verwendet:

**A - „Gruppen“-Tasten** (nur bei den Modellen X6M, X6MS): Diese dienen dazu, die Markisen auszuwählen, für die die Befehle bestimmt werden sollen. Während der Speicherung des Senders muss mindestens eine dieser Tasten programmiert, und mindestens einer Markise (oder mehreren Markisen) zugeordnet werden. Dadurch wird die Taste zu einer „Gruppe für den Empfang von Befehlen“, d.h. dass die ihr zugeordneten Markisen während des Gebrauchs des Senders die gleichen Befehle empfangen werden. Die weiteren verfügbaren Tasten können auf gleiche Weise programmiert werden, je nach den Bedürfnissen der eigenen Anlage. Es ist also so, als hätte man 6 unabhängige Sender in einer einzelnen Steuervorrichtung.

**B - Befehlstasten** (bei allen Modellen): Diese dienen zur Übermittlung der Auf- (▲), Stopp- (■) und Ab-Befehle (▼). Bei den Modellen X6M, X6MS, vor Übermittlung eines Befehls, die „Gruppe“ auswählen, an die der Befehl gerichtet werden soll.

**C - Steuertasten der automatischen Befehle** (nur bei den Modellen X1MS, X6MS): Die Taste \* aktiviert (die Taste \* deaktiviert) den Empfang seitens des Motors der automatischen Befehle, die von etwaig in der Installation vorhandenen Klimasensoren übertragen werden. Bei Drücken der Taste \* stellt das System den automatischen Betrieb der Automation ein, während das System bei Drücken der Taste \* den manuellen Betrieb der Automation einstellt. Der Sensor „Wind“ kann nicht deaktiviert werden, da dieser dazu dient, die Automation vor der Wirkung des Winds zu schützen. Bei aktiviertem automatischen Betrieb kann der Benutzer jederzeit manuelle Befehle übermitteln. Für weiterführende Informationen siehe Anleitung des Motors und des Klimasensors.

**D - Programmierstasten** (bei allen Modellen): Bei kompatiblen Motoren (ab 2013/2014) dienen diese Tasten zur Vereinfachung der Programmierverfahren: Die Taste **PRG** beschleunigt den Zugriff auf die Verfahren, während die Taste **ESC** das Verlassen dieser Verfahren beschleunigt. Um auf die Tasten zugreifen zu können, den Batteriedeckel entfernen. Bei den Modellen X6M, X6MS: Während der Durchführung der Verfahren, wenn das Drücken dieser Tasten gefordert wird, muss zuerst die einzelne „Gruppe“ ausgewählt werden, in der das Verfahren durchgeführt wird.

**ÜBERPRÜFUNG DES SENDERS**

Bevor man den Sender im Empfänger des Motors speichert muss geprüft werden, ob er korrekt funktioniert. Hierzu auf eine beliebige Taste drücken und beobachten, ob sich gleichzeitig die Led einschaltet (**Abb. 1-E**). Andernfalls im Abschnitt „Ersatz der Batterie“ in dieser Anleitung nachlesen.

**SPEZIFISCHE FUNKTIONEN DES SENDERS**

• Eine „Gruppe“ auswählen, an die ein Befehl gerichtet werden soll (nur bei den Modellen X6M, X6MS)

Bei diesen Sendermodellen muss vor Übermittlung eines Befehls eine „Gruppe“ (d.h. die diesen zugeordneten Markisen) ausgewählt werden, an die der Befehl gerichtet werden soll. Nach Auswahl der Gruppe bleibt deren Led einige Sekunden lang eingeschaltet und, bevor sie sich ausschaltet, ist es möglich, weitere Gruppen auszuwählen, die zur ersten ausgewählten Gruppe hinzugefügt werden sollen (zum Löschen einer versehentlich ausgewählten Gruppe muss deren Led ausgeschaltet werden, indem kurz die entsprechende Taste gedrückt wird).

Nach Auswahl der gewünschten Gruppen verbleiben diese beim automatischen Ausschalten ihrer Leds so lange im Speicher des Senders, bis eine neue Gruppe (oder mehrere Gruppen) ausgewählt wird/werden. Solange sich die Gruppen im Speicher befinden; können Befehle an diese gerichtet werden ohne dass sie zuvor ausgewählt werden müssen.

• **Aktivierung bzw. Deaktivierung des Empfangs der von einem Klimasensor übermittelten automatischen Befehle** (nur bei den Modellen X1MS, X6MS)

Bei diesen Sendermodellen kann der Empfang der von etwaig angeschlossenen Klimasensoren (zum Beispiel die Automatik „Sonne“) übermittelten automatischen Befehle aktiviert bzw. deaktiviert werden. Zur guten Verwaltung der an Klimasensoren angeschlossenen Markisen, wird empfohlen, einen ein-

zelnen Sender zu verwenden, der über Tasten zur Aktivierung bzw. Deaktivierung von automatischen Befehlen verfügt.

Nur bei den Modellen X6MS: Bei diesen Sendern muss vor Aktivierung bzw. Deaktivierung der Funktion die „Gruppe“ (oder mehrere Gruppen) ausgewählt werden, an die die Einstellung übermittelt werden soll. Während der Verwendung dieser Sender reicht es zur Kontrolle, ob die Gruppen aktiviert oder deaktiviert sind, aus, diese einen nach dem anderen auszuwählen, und den Zustand der Leds zu überprüfen:

\* eingeschaltet; \* ausgeschaltet = Funktion aktiviert;

\* ausgeschaltet; \* eingeschaltet = Funktion deaktiviert;

**Anmerkung** – Werden mehrere Gruppen ausgewählt und die beiden Leds bleiben ausgeschaltet, bedeutet das, dass mindestens eine Gruppe mit aktivierten automatischen Befehlen ausgewählt ist.

**SPEICHERUNG DES SENDERS**

Zum Speichern des Senders in einer Steuerung (oder in einem Empfänger) hat man die Wahl unter den folgenden Verfahren, wenn dieses Verfahren in der Anleitung der Steuerung oder des Empfängers angegeben ist:

A - Speicherung im „Modus I“

B - Speicherung im „Modus II“

C - Speicherung eines neuen Senders über einen bereits gespeicherten Sender

D - Speicherung über einen „Befähigungscode“, der von einem bereits gespeicherten Sender empfangen wird

Detaillierte Angaben zu jedem dieser Verfahren sind in den Anleitungen des Motors oder der Steuerung enthalten, mit denen der Sender funktionieren soll. Diese Anleitungen stehen auch im Internet unter [www.stobag.com](http://www.stobag.com) zur Verfügung. Da in diesen Anleitungen die Tasten der Sender an Symbolen oder Zahlen zu erkennen sind, siehe **Abb. 1-B** für die Übereinstimmung dieser Symbole und Zahlen mit den Tasten des Senders.

**A - Speicherung im „Modus I“**

Dieser Modus überträgt automatisch und auf einmal alle im Motor verfügbaren Befehle auf die auf dem Sender verfügbaren Tasten, ohne dem Installateur die Möglichkeit zu geben, die Zuordnung von Befehlen und Tasten zu verändern. In anderen Worten, während der Ausführung des Verfahrens, das den Sender in diesem Modus speichert, **ist es das System**, das automatisch die im Motor verfügbaren Befehle zu jeder auf dem Sender vorhandenen Taste zuordnet. Am Ende des Verfahrens ist jede Taste nach einem werkseitig bestimmtem Schema einem bestimmten Befehl zugeordnet.

**B - Speicherung im „Modus II“**

Dieser Modus ermöglicht, die manuelle Zuordnung eines der im Motor verfügbaren Befehle zu einer der Tasten des Senders, und ermöglicht dem Installateur dabei, den gewünschten Befehl und die gewünschte Taste auszuwählen. In anderen Worten, während der Ausführung des Verfahrens, das den Sender in diesem Modus speichert, **ist es der Installateur**, der den gewünschten Befehl (einen der im Motor verfügbaren Befehle) der gewünschten Taste des Senders zuordnet. Am Ende des Verfahrens muss zur Speicherung der Zuordnung einer anderen Taste zu einem anderen Befehl das Verfahren wiederholt werden.

**Achtung!** - Jede Automation verfügt über eine eigene Befehlsliste, die im Modus II gespeichert werden kann; sehen Sie also in der Anleitung des Motors oder der Steuerung nach, um den Befehl auszuwählen, den Sie der Taste des Senders zuordnen möchten.

**C - Speicherung eines neuen Senders über einen bereits gespeicherten Sender**

Dieses Verfahren ermöglicht die Speicherung von weiteren Sendern, wenn im Motor bereits mindestens ein Sender gespeichert ist. Das Verfahren ermöglicht, einen neuen Sender im Motor zu speichern, und zwar aus einer Entfernung von höchstens 20 m von diesem und mit einem anderen Sender, der bereits im selben Motor gespeichert ist. Das Verfahren ermöglicht dem neuen Sender, die selben Befehle zu speichern, die im bereits gespeicherten Sender vorhanden sind.

**D - Speicherung über einen „Befähigungscode“ (ab 2013/2014)**

Die Sender der Familien SRCH X und SRCW X besitzen einen „Befähigungscode“. Die Übertragung dieses Codes von einem bereits gespeicherten (alten) Sender an einen (neuen) Sender, der noch gespeichert werden muss, ermöglicht letzterem, vom Motor erkannt und daher von diesem während der Übermittlung der ersten Befehle automatisch gespeichert zu werden. **Achtung!** – Die Übertragung kann nur zwischen Sendern der Familien SRCH X und SRCW X gemacht werden. Die Vorgehensweise ist wie folgt:

**01.** Die beiden Sender, wie in **Abb. 6** (für SRCH X), oder in **Abb. 7** (für SRCW X) gezeigt, aneinander annähern und sie beide bis zum Abschluss des Verfahrens direkt nebeneinander halten.

**02. Am „neuen“ Sender:** Die Taste ▲ gedrückt halten (bei den Modellen X6M, X6MS zuerst kurz die „Gruppe“ drücken, in der der Befähigungscode gespeichert werden soll), und die Taste wieder loslassen, wenn die Led des „alten“ Senders leuchtet (Dauerlicht). Beim Loslassen der Taste beginnt diese Led zu blinken.

**03. Am „alten“ Sender:**

• Bei den Modellen X1M, X1MS: Die Taste ▼ drücken und wieder loslassen. Beim Loslassen der Taste blinken die Leds der beiden Sender einige Augenblicke lang (= Befähigungscode übertragen).

• Bei den Modellen X6M, X6MS: Die Taste der Gruppe drücken und wieder loslassen, die den Befähigungscode enthält, der übertragen werden soll. Beim Loslassen der Taste blinken die Leds der beiden Sender einige Augenblicke lang (= Befähigungscode übertragen).

Während des Verfahrens wird ein etwaiger Fehler durch folgende Blinkzeichen der Led angezeigt:

10 Mal Blinken = Kommunikationsfehler zwischen den Vorrichtungen.

15 Mal Blinken = Speicherung nicht erfolgt aufgrund der Überschreitung der Höchstzeitgrenze.

**ERSATZ DER BATTERIEN**

Wenn die Batterien leer ist, reduziert der Sender deutlich seine Reichweite. Insbesondere kann bemerkt werden, dass sich die Led später einschaltet, wenn man auf eine Taste drückt (= Batterien fast leer), oder dass die Led schwächer leuchtet (= Batterien ganz leer). Damit der Sender wieder ordnungsgemäss funktioniert, müssen die leeren Batterien mit zwei desselben Typs ersetzt werden. Die in **Abb. 4** oder **5** gezeigte Polung beachten.

**• Entsorgung der Batterien**

**Achtung!** – Die leeren Batterien enthalten Schadstoffe und dürfen daher nicht in den Hausmüll gegeben werden. Sie müssen nach den örtlich gültigen Vorschriften getrennt entsorgt werden.

**ENTSORGUNG DES PRODUKTS**

Das vorliegende Produkt ist wesentlicher Bestandteil der Automation, die sie steuert, und muss daher zusammen mit dieser entsorgt werden. Wie die Installationsarbeiten muss auch die Abrüstung am Ende der Lebensdauer dieses Produkts von Fachpersonal ausgeführt werden. Dieses Produkt besteht aus verschiedenen Stoffen, von denen einige recycelt werden können, andere müssen hingegen entsorgt werden. Informieren Sie sich über die Recycling- oder Entsorgungssysteme für dieses Produkt, die von den auf Ihrem Gebiet gültigen Verordnungen vorgesehen sind. **Achtung!** – Einige Teile des Produkts können umweltschädliche oder gefährliche Stoffe enthalten, die, wenn sie in der Umwelt entsorgt werden, schädliche Auswirkungen auf die Umwelt selbst und die Gesundheit des Menschen haben können. Wie vom nebenstehenden Symbol angezeigt, ist es verboten, dieses Produkt im Hausmüll zu entsorgen. Halten Sie sich bitte daher an die „Mülltrennung“ für die Entsorgung, die von den geltenden Vorschriften auf Ihrem Gebiet vorgesehen ist, oder geben Sie das Produkt an Ihren Verkäufer zurück, wenn sie ein gleichwertiges neues Produkt kaufen. **Achtung!** – Die örtlich geltenden Vorschriften können schwere Strafen vorsehen, wenn dieses Produkt unsachgemäss entsorgt wird.

**TECHNISCHE MERKMALE DES PRODUKTS**

■ **Versorgung:** 2 1.5 Vdc Alkali-Batterien des Typs AAA ■ **Dauer der Batterie:** ca. 2 Jahre bei 10 Sendungen pro Tag ■ **Frequenz:** 433.92 MHz (±100 kHz) ■ **Abgestrahlte Leistung:** ca. 1 mW E.R.P. ■ **Funkcodierung:** Standard O-Code (kompatibel mit Flo-R); Rolling Code, 72 bit ■ **Betriebstemperatur:** -20°C; +55°C ■ **Reichweite:** ca. 200 m (ausser); 35 m (in Gebäuden) (\*) ■ **Schutzart:** IP 40 (Innenanwendung oder Anwendung in geschützter Umgebung) ■ **Abmessungen:** SRCH X 49 x 150 x 14 mm; SRCW X: 80 x 80 x 15 mm ■ **Gewicht:** SRCH X: 85 g; SRCW X: 70 g

**Anmerkung:** • (\*) Die Reichweite der Sender und das Empfangsvermögen der Empfänger wird durch andere Vorrichtungen stark beeinflusst (wie z. B.: Alarmer, Kopfhörer, usw.), die in ihrer Zone auf derselben Frequenz funktionieren. In diesen Fällen kann die Firma STOBAG die effektive Reichweite der Vorrichtungen nicht garantieren. • Alle angegebenen technischen Merkmale beziehen sich auf eine Umgebungstemperatur von 20°C (±5°C). • STOBAG behält sich das Recht vor, jederzeit als nötig betrachtete Änderungen am Produkt vorzunehmen, wobei Funktionalitäten und Einsatzzweck beibehalten werden.

Diese Geräte entsprechen den Anforderungen und Vorschriften der CE-Richtlinien.

Konformitätserklärung: [www.stobag.com](http://www.stobag.com)



## DESCRIPTION DU PRODUIT ET APPLICATION

Cet émetteur fait partie de la famille "SKIMY" de STOBAG. Les émetteurs de cette famille sont destinés à commander les automatismes pour stores extérieurs, écrans solaires ou volets: **tout autre type d'utilisation est impropre et interdite!**

## Caractéristiques fonctionnelles

• La famille "SKIMY SRCH X" est composée de modèles portables ("H") alors que la famille "SKIMY SRCW X", de modèles à fixation murale ("W"). • Des modèles de 1 à 6 "groupes" sont disponibles auxquels adresser les commandes et les modèles disposant de commandes pour la gestion des capteurs climatiques. • Certains modèles sont munis d'un crochet pour pendre l'émetteur au mur, d'autres sont fournis avec un support permettant leur montage à demeure sur le mur. Pour installer cet accessoire se référer à la **fig. 2** ou **3**. • La **fig. 1** illustre toutes les touches qui peuvent être présentes sur l'émetteur en fonction du modèle. Leur utilisation est la suivante:

**A - Touches de "groupe"** (seulement sur les modèles X6M, X6MS): elles servent à sélectionner les stores auxquels envoyer les commandes. Au cours de la mémorisation de l'émetteur il faut programmer au moins une de ces touches en l'associant à au moins un store (ou plusieurs stores). Ceci fait que la touche représente un "groupe de réception des commandes", dans le sens que les stores qui lui sont associés recevront les mêmes commandes au cours de l'utilisation de l'émetteur. Les autres touches disponibles peuvent être programmées de manière semblable, en fonction des exigences de la propre installation. C'est comme pouvoir disposer de 6 émetteurs indépendants dans un seul dispositif de commande.

**B - Touches de commande** (pour tous les modèles): elles servent à envoyer les commandes de montée (▲), d'arrêt (■) et de descente (▼). Pour les modèles X6M, X6MS, avant d'envoyer une commande, sélectionner le "groupe" auquel adresser la commande.

**C - Touches de contrôle des commandes automatiques** (seulement pour les modèles X1MS, X6MS): la touche ✱ a autorise (la touche ✱ empêche) la réception sur le moteur des commandes automatiques transmises par d'éventuels capteurs climatiques présents sur l'installation. Une pression sur la touche ✱ fait passer l'automatisme en fonctionnement automatique alors qu'une pression sur la touche ✱ fait passer l'automatisme en fonctionnement manuel. Le capteur "vent" ne peut pas être désactivé dans la mesure où il sert l'automatisme de l'action du vent. Quand le fonctionnement automatique est habilité, l'utilisateur peut envoyer des commandes manuelles à tout moment. Pour de plus amples informations se référer au manuel du moteur et du détecteur climatique.

**D - Touches de programmation** (sur tous les modèles): pour les moteurs compatibles (à partir de 2013/2014), ces touches servent à simplifier le déroulement des procédures de programmation : la touche **PRG** accélère l'accès aux procédures alors que la touche **ESC** facilite la sortie de celles-ci. Pour avoir accès aux touches enlever le couvercle des piles  
Pour les modèles X6M, X6MS : au cours de l'exécution des procédures, quand l'action sur ces touches est requise, il faut d'abord sélectionner le groupe pour lequel effectuer la procédure.

## VERIFICATION DE L'EMETTEUR

Avant de mémoriser l'émetteur dans le récepteur du moteur, vérifier son bon fonctionnement en appuyant sur n'importe quelle touche, et en observant l'allumage de la led (**Fig.1-E**). Si celle-ci ne s'allume pas lire le paragraphe "Remplacement de la pile" dans ce manuel.

## FONCTIONS SPECIFIQUES DE L'EMETTEUR

• **Sélectionner un "groupe" auquel envoyer une commande** (seulement pour les modèles X6M, X6MS)

Avec ces modèles d'émetteurs, avant d'envoyer une commande, il faut sélectionner le "groupe" (c'est à dire, les stores qui lui sont associés) vers lequel adresser la commande. Après avoir sélectionné le groupe, sa led reste allumée pendant quelques secondes, et avant qu'il ne s'éteigne, il est possible de sélectionner d'autres groupes à ajouter au premier sélectionné (pour éliminer un groupe sélectionné par erreur éteindre sa led en appuyant brièvement sur la touche associée).

Après la sélection des groupes souhaités et l'extinction automatique de leur led, les groupes resteront en mémoire dans l'émetteur jusqu'à la sélection d'un nouveau groupe (ou plusieurs groupes). Durant la période de rétention en mémoire on pourra leur envoyer des commandes sans avoir d'abord à les sélectionner.

• **Activer ou désactiver la réception des commandes automatiques envoyées par un capteur climatique** (uniquement pour les modèles X1MS, X6MS)

Avec ces types d'émetteurs on peut autoriser ou empêcher la réception des commandes automatiques provenant d'éventuels capteurs météorologiques connectés (par exemple, l'automatisme "Soleil"). Pour une bonne gestion des stores liés à des capteurs météorologiques, il est conseillé d'utiliser un seul émetteur équipé des touches pour activer ou désactiver les commandes automatiques.

Uniquement pour les modèles X6MS: dans ces émetteurs, avant d'autoriser ou bloquer la fonction, il faut sélectionner le "groupe" (ou plusieurs groupes) auxquels on souhaite adresser la configuration. Lors de l'utilisation de ces émetteurs, afin de vérifier si les groupes sont activés ou désactivés, il suffit de les sélectionner un à la fois et d'observer l'état des leds:

- ✱ allumé; ✱ éteinte = fonction habilitée;
- ✱ éteinte; ✱ allumée = fonction bloquée;

**Note** - Si on sélectionne plusieurs groupes et les deux leds sont éteints, cela signifie qu'il y a au moins un groupe qui a les commandes automatiques habilitées.

## MEMORISATION DE L'EMETTEUR

Pour mémoriser l'émetteur dans une centrale (ou dans un récepteur), on peut choisir une des procédures suivantes, dans la mesure où elle soit incluse dans le manuel de la centrale ou du récepteur:

- A - Mémorisation en "Mode I"
- B - Mémorisation en "Mode II"
- C - Mémorisation d'un nouvel émetteur par le biais d'un autre déjà mémorisé
- D - Mémorisation par le biais de "Code d'habilitation" reçu d'un émetteur déjà mémorisé

Les instructions détaillées de chaque procédure sont indiquées dans le manuel d'instruction du moteur ou de la centrale de commande auquel sera associé l'émetteur. Ces manuels sont également disponibles sur le site: [www.stobag.com](http://www.stobag.com). Étant donné que dans les manuels les touches des émetteurs peuvent être identifiées par des symboles ou des chiffres, voir la **fig. 1-B** pour connaître la correspondance entre ceux-ci et les touches de l'émetteur.

## A - Mémorisation en "Mode I"

Ce mode transfère automatiquement tous ensemble, les différentes commandes disponibles dans le moteur, attribuées aux touches de l'émetteur, sans permettre à l'installateur de modifier la combinaison des commandes et des touches. En d'autres termes, pendant l'exécution de la procédure qui mémorise l'émetteur par le biais de cette modalité **c'est le système** qui associe automatiquement les commandes disponibles dans le moteur, à chaque touche de l'émetteur. Au terme de la procédure chaque touche sera associée à une commande déterminée, selon un ordre établi en l'usine.

## B - Mémorisation en "Mode II"

Ce mode permet d'associer manuellement une des commandes disponibles dans le moteur avec une touche de l'émetteur, donnant ainsi la possibilité à l'installateur de choisir la commande et la touche désirée. En d'autres termes, pendant l'exécution de la procédure qui mémorise l'émetteur par cette modalité **c'est l'installateur** qui associe automatiquement la commande désirée (parmi celles disponibles dans le moteur), à la touche choisie de l'émetteur. Au terme de la procédure, pour mémoriser une autre touche à une autre commande il faudra répéter à nouveau la procédure.

**Attention!** - Chaque automatisme a sa propre liste de commandes pouvant être enregistrées en mode II ; consulter le manuel du moteur ou de la centrale pour choisir la commande à associer à la touche de l'émetteur.

## C - Mémorisation d'un nouvel émetteur par le biais d'un autre déjà mémorisé

Cette procédure permet de mémoriser des émetteurs supplémentaires, si dans le moteur au moins un émetteur est déjà mémorisé. La procédure permet de mémoriser un nouvel émetteur dans le moteur, fonctionnant à une distance maximale de 20m de ce dernier, avec un autre émetteur déjà mémorisé dans le même moteur. La procédure permet au nouvel émetteur de mémoriser les mêmes commandes à celles contenues dans celui de l'émetteur déjà mémorisé.

## D - Mémorisation par le biais du "code d'habilitation" (2013/2014)

Les émetteurs de la famille SRCH X et SRCW X ont un "code d'activation". Le transfert de ce code à partir d'un émetteur déjà mémorisé (ancien) à un émetteur à mémoriser (nouveau) permet à ce dernier d'être reconnu par le moteur et, par conséquent, d'être mémorisé automatiquement par ce dernier pendant l'envoi des premières commandes. **Attention!** - le transfert peut avoir lieu seulement entre les émetteurs appartenant aux familles SRCH X et SRCW X. La procédure est la suivante:

**01.** Rapprocher les deux émetteurs entre eux, comme indiqué sur la **Fig. 6** (pour SRCH X), ou sur la **Fig. 7** (pour SRCW X), et les maintenir proches l'un de l'autre jusqu'à la fin de la procédure.

**02. Sur le nouvel émetteur** maintenir pressée la touche ▲ (pour les modèles X6M, X6MS appuyer brièvement auparavant sur le "groupe" dans lequel on souhaite mémoriser le code d'activation), puis relâchez la touche après l'allumage (avec lumière fixe) de la led sur le "vieux" émetteur. Lorsque la touche est relâchée, la led commence à clignoter.

**03. Sur le "vieux" émetteur:**

• Pour les modèles X1M, X1MS: appuyer et relâcher la touche ▼. Lorsque la touche est relâchée les leds des deux émetteurs clignent pour quelques instants (= code d'activation transféré).

• Pour les modèles X6M, X6MS, W6, W6S: appuyer et relâcher la touche du groupe qui contient le code d'activation à transférer. Lorsque la touche est relâchée les leds des deux émetteurs clignent pour quelques instants (= code d'activation transféré).

Durant la procédure, toute erreur est indiquée par la LED par les clignotement rapides suivants:

10 éclats = erreur de communication entre les dispositifs.

15 éclats = mémorisation non effectuée pour dépassement de durée.

## REPLACEMENT DES BATTERIES

Quand les batteries sont déchargées, l'émetteur réduit sensiblement sa portée. En particulier, en appuyant sur une touche on observe que la led s'allume avec du retard (= batteries faibles) que l'intensité lumineuse de la led s'estompe (= batteries complètement déchargées). Dans ces cas, à rétablir le bon fonctionnement de l'émetteur, remplacer les piles usées par deux du même type, en respectant la polarité (voir la **Fig. 4** ou **5**).

## Élimination des piles

**Attention!** - Les piles usées contiennent des substances polluantes et celle-ci ne doivent donc pas être jetés dans les déchets domestiques. Il faut les mettre au rebut en utilisant des méthodes de collecte "séparées", prévues par les normes en vigueur dans votre pays.

## MISE AU REBUT DU PRODUIT

Ce produit est partie intégrante de l'automatisme et doit donc être mis au rebut avec ce dernier. De même que pour les opérations d'installation, à la fin de la vie de ce produit, les opérations de mise au rebut doivent être effectuées par du personnel qualifié. Ce produit se compose de différents types de matériaux: certains peuvent être recyclés, d'autres doivent être éliminés. Renseignez-vous sur les programmes de recyclage ou d'élimination prévus par les règlements en vigueur dans votre région pour cette catégorie de produit. **Attention!** - certains composants du produit peuvent contenir des substances polluantes ou dangereuses qui pourraient avoir des effets nuisibles sur l'environnement et sur la santé des personnes s'ils étaient jetés dans la nature. Comme l'indique le symbole ci-contre, il est interdit de jeter ce produit avec les déchets domestiques. Par conséquent, utiliser la méthode de la « collecte sélective » pour la mise au rebut des composants conformément aux prescriptions des normes en vigueur dans le pays d'utilisation ou remettre le produit au vendeur lors de l'achat d'un nouveau produit équivalent. **Attention!** - les règlements en vigueur au niveau local peuvent prévoir de lourdes sanctions en cas d'élimination abusive de ce produit.



## CARACTÉRISTIQUES TECHNIQUES DU PRODUIT

■ **Alimentation**: 2 piles alcalines AAA, 1,5 V cc ■ **Autonomie de la batterie**: 2 ans estimée, avec 10 émissions par jour ■ **Fréquence**: 433,92 MHz (± 100 kHz) ■ **Puissance rayonnée**: estimée à environ 1 mW ERP ■ **Chiffrement radio**: standard O-Code (compatible avec Flo-R) ; rolling code à 72 bit ■ **Température de fonctionnement**: -20°C; +55°C ■ **Portée**: estimée à 200 m (à l'extérieur); 35 m (à l'extérieur des bâtiments) (\*) ■ **Degré de protection**: IP 40 (à utiliser à l'intérieur ou dans des environnements protégés) ■ **Dimensions**: SRCH X: 49 x 150 x 14 mm; SRCW X: 80 x 80 x 15 mm ■ **Poids**: SRCH X: 85 g; SRCW X: 70 g

**Notes**: • (\*) La portée des émetteurs et la capacité de réception des récepteurs est fortement influencée par d'autres appareils (par exemple : alarmes, écouteurs, etc...) qui opèrent dans la zone sur la même fréquence. Dans ces cas, STOBAG ne peut offrir aucune garantie quant à la portée réelle de ses propres dispositifs. • Toutes les caractéristiques techniques indiquées se réfèrent à une température ambiante de 20°C (± 5°C). • STOBAG se réserve le droit d'apporter des modifications au produit à tout moment si elle le jugera nécessaire, en garantissant dans tous les cas les mêmes fonctions et le même type d'utilisation prévu.

Ces appareils répondent aux exigences et aux prescriptions des directives CE.

Déclaration de conformité: [www.stobag.com](http://www.stobag.com)

## DESCRIZIONE DEL PRODOTTO E DESTINAZIONE D'USO

Il presente trasmettitore fa parte della famiglia "SKIMY" di STOBAG. I trasmettitori di queste due famiglie sono destinati al comando di automazioni per tende da esterno, schermi solari o tapparelle: **qualsiasi altro uso è improprio e vietato!**

### Caratteristiche funzionali

• La famiglia "SKIMY SRCH X" è composta da modelli portatili ("H") mentre, la famiglia "SKIMY-W", da modelli fissati al muro ("W"). • Sono disponibili modelli a 1 o 6 "gruppi" a cui indirizzare i comandi e modelli con comandi per la gestione dei sensori climatici. • Alcuni modelli sono forniti di un gancio per appendere il trasmettitore al muro, altri sono forniti di una piastra per fissarlo stabilmente al muro. Per installare questo accessorio fare riferimento alla **fig. 2 o 3**. • La **fig. 1** riporta tutti i tasti che possono essere presenti sui trasmettitori, in base al modello. Il loro utilizzo è il seguente:

**A - Tasti di "gruppo"** (solo nei modelli X6M, X6MS): servono a selezionare la tenda a cui destinare i comandi. Durante la memorizzazione del trasmettitore, è necessario programmare almeno uno di questi tasti, associandovi almeno una tenda (o più tende). Questo rende il tasto un "gruppo per la ricezione dei comandi", nel senso che le tende associate ad esso riceveranno gli **stessi comandi** durante l'uso del trasmettitore. Gli altri tasti disponibili possono essere programmati in modo analogo, in base alle esigenze del proprio impianto. A tutti gli effetti, è come avere 6 trasmettitori indipendenti in un singolo dispositivo di comando.

**B - Tasti di comando** (in tutti i modelli): servono per inviare i comandi di salita (▲), stop (■) e discesa (▼). Nei modelli X6M, X6MS, prima di inviare un comando, selezionare il "gruppo" a cui indirizzare il comando.

**C - Tasti di controllo dei comandi automatici** (solo nei modelli X1MS, X6MS): il tasto ✱ abilita (il tasto ✱ disabilita) la ricezione, da parte del motore, dei comandi automatici trasmessi da eventuali sensori climatici presenti nell'installazione. Alla pressione del tasto ✱ il sistema imposta il funzionamento automatico dell'automazione mentre, alla pressione del tasto ✱ il sistema imposta il funzionamento manuale dell'automazione. Il sensore "Vento" non può essere disabilitato in quanto serve a proteggere l'automazione dall'azione del vento. Con il funzionamento automatico abilitato, l'utente può inviare comandi manuali in qualsiasi momento. Per maggiori informazioni fare riferimento al manuale del motore e del sensore climatico.

**D - Tasti di programmazione** (in tutti i modelli): nei motori compatibili (da 2013/2014), questi tasti servono a semplificare lo svolgimento delle procedure di programmazione: il tasto **PRG** velocizza l'accesso alle procedure, mentre il tasto **ESC** velocizza l'uscita da queste. Per accedere ai tasti rimuovere il coperchio delle batterie.  
Nei modelli X6M, X6MS: durante l'esecuzione delle procedure, quando è richiesta la pressione di questi tasti è necessario selezionare prima il singolo "gruppo" nel quale si sta eseguendo la procedura.

## VERIFICA DEL TRASMETTITORE

Prima di memorizzare il trasmettitore nel ricevitore del motore, verificare il suo corretto funzionamento premendo un tasto qualsiasi e osservando contemporaneamente l'accensione del Led (**fig. 1-E**). Se questo non si accende, leggere il paragrafo "Sostituzione della batteria" in questo manuale.

## FUNZIONI SPECIFICHE DEL TRASMETTITORE

• **Selezionare un "gruppo" a cui inviare un comando** (solo per i modelli X6M, X6MS)

Con questi modelli di trasmettitore, prima di inviare un comando è necessario selezionare il "gruppo" (cioè, le tende associate a questo) al quale indirizzare il comando. Dopo aver selezionato il gruppo, il suo Led resta acceso per qualche secondo e, prima che si spenga, è possibile selezionare altri gruppi da aggiungere al primo selezionato (per eliminare un gruppo selezionato erroneamente, spegnere il suo Led premendo brevemente il tasto associato).

Dopo aver selezionato i gruppi desiderati, allo spegnimento automatico dei loro Led i gruppi resteranno nella memoria del trasmettitore fino a quando verrà selezionato un nuovo gruppo (o più gruppi). Nel periodo della loro permanenza in memoria sarà possibile inviare loro i comandi senza doverli selezionare prima.

• **Abilitare o disabilitare la ricezione dei comandi automatici inviati da un sensore climatico** (solo per i modelli X1MS, X6MS)

Con questi modelli di trasmettitore è possibile abilitare o disabilitare la ricezione dei comandi automatici provenienti da eventuali sensori climatici collegati (ad esempio, l'automatismo "Sole"). Per la buona gestione delle tende collegate a dei sensori climatici, si consiglia di utilizzare un singolo trasmettitore provvisto dei tasti per abilitare o disabilitare i comandi automatici.

Solo per i modelli X6MS: in questi trasmettitori, prima di abilitare o disabilitare la funzione è necessario selezionare il "gruppo" (o più gruppi) al quale si desidera indirizzare l'impostazione. Durante l'uso di questi trasmettitori, per controllare se i gruppi sono abilitati o disabilitati, basta selezionare questi uno per volta e osservare lo stato dei Led:

✱ acceso; ✱ spento = funzione abilitata;

✱ spento; ✱ acceso = funzione disabilitata;

**Nota** – Se si selezionano più gruppi e i due Led appaiono spenti, significa che c'è almeno un gruppo che ha i comandi automatici abilitati.

## MEMORIZZAZIONE DEL TRASMETTITORE

Per memorizzare il trasmettitore in una centrale (o in un ricevitore) è possibile scegliere una delle seguenti procedure, compatibilmente con la presenza di questa nel manuale della centrale o del ricevitore:

A - Memorizzazione in "Modo I"

B - Memorizzazione in "Modo II"

C - Memorizzazione di un nuovo trasmettitore tramite un'altro già memorizzato

D - Memorizzazione tramite il "Codice di Abilitazione" ricevuto da un trasmettitore già memorizzato

Le istruzioni dettagliate di ciascuna procedura sono riportate nel manuale istruzioni del motore o della centrale di comando con cui si desidera far funzionare il trasmettitore. Questi manuali sono disponibili anche nel sito: [www.stobag.com](http://www.stobag.com). Poiché nei manuali i tasti dei trasmettitori possono essere identificati con simboli o numeri, fare riferimento alla **fig. 1-B** per conoscere la corrispondenza fra questi e i tasti del trasmettitore.

### A - Memorizzazione in "Modo I"

Questa modalità trasferisce automaticamente, tutti insieme, i vari comandi disponibili nel motore, nei vari tasti disponibili sul trasmettitore, senza dare la possibilità all'installatore di modificare l'abbinamento tra comandi e tasti. In altre parole, durante l'esecuzione della procedura che memorizza il trasmettitore in questa modalità, **è il sistema** che abina automaticamente i comandi disponibili nel motore, ad ogni tasto presente sul trasmettitore. Al termine della procedura ogni tasto risulterà abbinato a un determinato comando, secondo uno schema stabilito in fabbrica.

### B - Memorizzazione in "Modo II"

Questa modalità permette di abbinare manualmente uno dei comandi disponibili nel motore con uno dei tasti del trasmettitore, dando la possibilità all'installatore di scegliere il comando e il tasto desiderato. In altre parole, durante l'esecuzione della procedura che memorizza il trasmettitore in questa modalità, **è l'installatore** che abina il comando desiderato (tra quelli disponibili nel motore), al tasto desiderato del trasmettitore. Al termine della procedura, per memorizzare un altro tasto con un altro comando desiderato, occorrerà ripetere di nuovo la procedura.

**Attenzione!** - Ogni automazione ha una propria lista di comandi memorizzabili in Modo II; quindi consultare il manuale del motore o della centrale per scegliere il comando che si desidera abbinare al tasto del trasmettitore.

### C - Memorizzazione di un nuovo trasmettitore tramite un'altro già memorizzato

Questa procedura permette di memorizzare ulteriori trasmettitori, se però nel motore è già memorizzato almeno un trasmettitore. La procedura permette di memorizzare un nuovo trasmettitore nel motore, operando a una distanza di massimo 20m da questo, insieme a un altro trasmettitore già memorizzato nella stesso motore. La procedura consente al nuovo trasmettitore di memorizzare gli stessi comandi presenti in quello già memorizzato.

### D - Memorizzazione tramite il "Codice di Abilitazione" (da 2013/2014)

I trasmettitori delle famiglie SRCH X ed SRCW X possiedono un "codice di abilitazione". Il trasferimento di questo codice da un trasmettitore già memorizzato (vecchio) ad un trasmettitore da memorizzare (nuovo) permette a quest'ultimo di essere riconosciuto dal motore e, quindi, di essere memorizzato automaticamente da questo durante l'invio dei primi comandi. **Attenzione!** - il trasferimento può avvenire soltanto fra trasmettitori appartenenti alle famiglie SRCH X ed SRCW X. La procedura è la seguente:

**01.** Avvicinare tra loro i due trasmettitori come mostrato nella **fig. 6** (per SRCH X), oppure nella **fig. 7** (per SRCW X), e mantenere attaccato l'uno all'altro fino alla fine della procedura.

**02. Sul trasmettitore "nuovo":** mantenere premuto il tasto ▲ (nei modelli X6M, X6MS, premere brevemente prima il "gruppo" nel quale si desidera memorizzare il codice di abilitazione), quindi rilasciare il tasto dopo l'accensione (con luce fissa) del Led sul "vecchio" trasmettitore. Al rilascio del tasto, questo Led inizia a lampeggiare.

### 03. Sul trasmettitore "vecchio":

• nei modelli X1M, X1MS: premere e rilasciare il tasto ▼. Al rilascio del tasto i Led dei due trasmettitori lampeggiano per qualche istante (= codice di abilitazione trasferito).

• nei modelli X6M, X6MS: premere e rilasciare il tasto del gruppo che contiene il codice di abilitazione da trasferire. Al rilascio del tasto i Led dei due trasmettitori lampeggiano per qualche istante (= codice di abilitazione trasferito).

Durante la procedura, un eventuale errore viene segnalato dal Led con i seguenti lampeggi veloci:

**10 lampeggi** = errore di comunicazione tra i dispositivi.

**15 lampeggi** = memorizzazione non avvenuta per superamento del tempo limite.

## SOSTITUZIONE DELLE BATTERIE

Quando le batterie sono scariche, il trasmettitore riduce sensibilmente la portata. In particolare, premendo un tasto si nota che il Led si accende in ritardo (= batterie quasi scariche) che l'intensità della luce del Led si affievolisce (= batterie

totalmente scariche). In questi casi, per ripristinare il regolare funzionamento del trasmettitore, sostituire le batterie scariche con due dello stesso tipo, rispettando la polarità (vedere la **fig. 4 o 5**).

### • Smaltimento delle batterie

**Attenzione!** - Le batterie scariche contengono sostanze inquinanti e quindi, non devono essere buttate nei rifiuti comuni. Occorre smaltirle utilizzando i metodi di raccolta 'separata', previsti dalle normative vigenti sul vostro territorio.

## SMALTIMENTO DEL PRODOTTO

Questo prodotto è parte integrante dell'automazione che comanda e dunque deve essere smaltito insieme con essa. Come per le operazioni d'installazione, anche al termine della vita di questo prodotto, le operazioni di smantellamento devono essere eseguite da personale qualificato. Questo prodotto è costituito da vari tipi di materiali: alcuni possono essere riciclati, altri devono essere smaltiti. Informatevi sui sistemi di riciclaggio o smaltimento previsti dai regolamenti vigenti sul vostro territorio, per questa categoria di prodotto. **Attenzione!** - alcune parti del prodotto possono contenere sostanze inquinanti o pericolose che, se disperse nell'ambiente, potrebbero provocare effetti dannosi sull'ambiente stesso e sulla salute umana. Come indicato dal simbolo a lato, è vietato gettare questo prodotto nei rifiuti domestici. Eseguire quindi la "raccolta separata" per lo smaltimento, secondo i metodi previsti dai regolamenti vigenti sul vostro territorio, oppure riconsegnare il prodotto al venditore nel momento dell'acquisto di un nuovo prodotto equivalente. **Attenzione!** - i regolamenti vigenti a livello locale possono prevedere pesanti sanzioni in caso di smaltimento abusivo di questo prodotto.



## CARATTERISTICHE TECNICHE DEL PRODOTTO

■ **Alimentazione:** 2 batterie alcaline da 1.5 Vdc tipo AAA  
■ **Durata batteria:** stimata 2 anni, con 10 trasmissioni al giorno  
■ **Frequenza:** 433.92 MHz (±100 kHz)  
■ **Potenza irradiata:** stimata circa 1 mW E.R.P.  
■ **Codifica radio:** standard O-Code (compatibile con Flo-R); rolling code a 72 bit  
■ **Temperatura di funzionamento:** -20°C; +55°C  
■ **Portata:** stimata 200 m (all'esterno); 35 m (se all'interno di edifici) (\*)  
■ **Grado di protezione:** IP 40 (utilizzo in casa o in ambienti protetti)  
■ **Dimensioni:** SRCH X: 49 x 150 x 14 mm; SRCW X: 80 x 80 x 15 mm  
■ **Peso:** SRCH X: 85 g; SRCW X: 70 g

**Note:** • (\*) La portata dei trasmettitori e la capacità di ricezione dei Ricevitori è fortemente influenzata da altri dispositivi (ad esempio: allarmi, radiocuffie, ecc...) che operano nella vostra zona alla stessa frequenza. In questi casi, STOBAG non può offrire nessuna garanzia circa la reale portata dei propri dispositivi. • Tutte le caratteristiche tecniche riportate, sono riferite ad una temperatura ambientale di 20°C (± 5°C). • STOBAG si riserva il diritto di apportare modifiche al prodotto in qualsiasi momento lo riterrà necessario, mantenendone comunque le stesse funzionalità e destinazione d'uso.

Questi dispositivi sono conformi ai requisiti e alle normative delle direttive CE.

Dichiarazione di conformità: [www.stobag.com](http://www.stobag.com)



**DESCRIPCIÓN DEL PRODUCTO Y USO PREVISTO**





El presente transmisor forma parte de las series "SKIMY" de STOBAG. El uso previsto para los transmisores de estas dos series consiste en accionar sistemas de automatización para toldos exteriores, pantallas solares o persianas; por tanto, **cualquier otro uso se considerará inadecuado y, además, está prohibido.**

**Características funcionales**

• La serie "SKIMY SRCH X" está compuesta de modelos portátiles ("H"), mientras que la serie "SKIMY SRCW X" está compuesta de modelos fijados a la pared ("W"). • Se encuentran disponibles modelos con 1 o 6 "grupos" a los que dirigir los comandos y modelos con comandos para la gestión de los sensores climáticos. • Algunos modelos están provistos de un gancho para colgar el transmisor en la pared, mientras que otros están equipados con una placa para fijarlos a la pared de forma permanente. Para instalar este accesorio, véase la **fig. 2 o 3**. • En la **fig. 1** se ilustran todos los botones que pueden encontrarse en los transmisores, en función de cuál sea el modelo. Las funciones de estos botones son las siguientes:

**A - Botones de "grupo"** (solo en los modelos X6M, X6MS): sirven para seleccionar uno o varios sistemas de toldos a los que dirigir los comandos. Durante la memorización del transmisor, es necesario programar al menos uno de estos botones, asociándolos, como mínimo, a un sistema de un toldo o, si procede, a varios toldos. Esta operación permite que el botón se asocie a un "grupo para la recepción de los comandos", de forma que todos los sistemas de se el transmisor. Los demás botones se pueden programar siguiendo el mismo procedimiento, en función de los requisitos del propio sistema. A todos los efectos, es como contar con 6 transmisores independientes en un único dispositivo de mando.

**B - Botones de mandos** (en todos los modelos): sirven para enviar comandos de salida (▲), parada (■) y bajada (▼). En los modelos X6M, X6MS, antes de enviar un comando, seleccione el "grupo" al que desea dirigir el comando.

**C - Botones de control de los comandos automáticos** (solo en los modelos X1MS, X6MS): el botón  activa la recepción, desde el motor, de los comandos automáticos transmitidos desde posibles sensores climáticos existentes en la instalación y, por el contrario, el botón  desactiva la recepción de tales comandos. Al pulsar el botón , el sistema establece el funcionamiento automático del sistema de automatización mientras que, al pulsar el botón , el sistema establece el funcionamiento manual. El sensor "Viento" no se puede desactivar porque sirve para proteger el sistema de automatización de la acción del viento. Con el funcionamiento automático activado, el usuario puede enviar comandos manuales en cualquier momento. Para obtener información adicional, consulte el manual del sistema del motor y del sensor climático.

**D - Botones de programación** (en todos los modelos): en los motores compatibles (a partir del 2013/2014), estos botones sirven para simplificar el desarrollo de los procedimientos de programación: el botón **PRG** agiliza el acceso a los procedimientos, mientras que el botón **ESC** agiliza la salida de los mismos. Para acceder a los botones, retire la tapa de las pilas. En los modelos X6M, X6MS: durante la ejecución de los procedimientos, cuando sea preciso seleccionar estos botones, **primero** es necesario seleccionar el único "grupo" en que se está realizando el procedimiento.

**VERIFICACIÓN DEL TRANSMISOR**

Antes de memorizar el transmisor en el receptor del motor, compruebe que su funcionamiento sea correcto; para ello, pulse cualquier botón y observe, al mismo tiempo, si se enciende el led (**fig. 1-E**). En caso de que no se encienda, lea el apartado "Sustitución de la pila" de este manual.

**FUNCIONES ESPECÍFICAS DEL TRANSMISOR**

• **Seleccionar un "grupo" al que enviar un comando** (solo para los modelos X6M, X6MS)





Con estos modelos de transmisor, antes de enviar un comando, es necesario seleccionar el "grupo" (es decir, los sistemas de los toldos asociados a él) al que desea dirigir el comando. Tras haber seleccionado el grupo, el led de dicho grupo permanece encendido durante algunos segundos y, antes de que se apague, se pueden seleccionar otros grupos para añadirlos al primero que se haya seleccionado. Al realizar este procedimiento, si desea eliminar algún grupo que haya seleccionado por error, pulse brevemente el botón asociado para apagar el led correspondiente. Tras haber seleccionado los grupos deseados, al apagarse automáticamente sus leds, los grupos permanecerán en la memoria del transmisor hasta cuando se seleccione el nuevo grupo o, si procede, varios grupos. Mientras permanezcan en memoria, será posible enviarles los comandos sin tener que seleccionarlos primero.

• **Activar o desactivar la recepción de los comandos automáticos enviados desde un sensor climático** (solo para los modelos X1MS, X6MS)

Con estos modelos de transmisores es posible activar o desactivar la recepción de los comandos automáticos procedentes de los posibles sensores climáticos conectados (por ejemplo, el sistema de automatización "Sol"). Para realizar una buena gestión de los sistemas de los toldos conectados a los

sensores climáticos, es aconsejable utilizar un único transmisor dotado de los botones correspondientes para activar o desactivar los comandos automáticos.

**Solo para los modelos X6MS:** en estos transmisores, antes de activar o desactivar la función, es necesario seleccionar el "grupo" o, si procede, varios grupos, a los que se deseen dirigir los comandos. Durante la utilización de estos transmisores, a fin de controlar si los grupos están activados o desactivados, basta con seleccionarlos uno a uno y observar el estado de los leds:

-  encendido;  apagado = función activada;
-  apagado;  encendido = función desactivada;

**Nota** – Si se seleccionan más grupos y los dos leds están apagados, significa que al menos hay un grupo con los comandos automáticos activados.

**MEMORIZACIÓN DEL TRANSMISOR**

Para memorizar el transmisor en una central, o bien en un receptor, puede utilizar uno de los siguientes procedimientos, siempre y cuando estos estén descritos en el manual de la central o del receptor:

- A - Memorización en "Modo I"
- B - Memorización en "Modo II"
- C - Memorización de un transmisor nuevo a través de otro que ya esté memorizado
- D - Memorización a través del "Código de activación" recibido desde un transmisor que ya esté memorizado

Las instrucciones detalladas de cada procedimiento se especifican en el manual de instrucciones del motor o de la central de mando con los que se desea manipular el transmisor. Estos manuales también están disponibles en el sitio web: [www.stobag.com](http://www.stobag.com). Habida cuenta de que, en los manuales, los botones de los transmisores pueden identificarse mediante símbolos o números, consulte la **fig. 1-B** para conocer la correspondencia entre estos y los botones.

**A - Memorización en "Modo I"**

Este modo transmite automáticamente y al mismo tiempo los distintos comandos disponibles en el motor, a través de los distintos botones disponibles en el transmisor, sin que el instalador tenga la posibilidad de modificar la combinación entre los comandos y los botones. Dicho de otro modo, durante la ejecución del procedimiento que memoriza el transmisor en este modo, **es el sistema** el que asocia automáticamente los comandos disponibles en el motor con cada botón del transmisor. Al finalizar el procedimiento, cada botón se asociará a un comando determinado, en función del esquema establecido de fábrica.

**B - Memorización en "Modo II"**

Este modo permite asociar manualmente uno de los comandos disponibles en el motor con uno de los botones del transmisor, de forma que el instalador puede seleccionar el comando y el botón deseados. Dicho de otro modo, durante la ejecución del procedimiento que memoriza el transmisor en este modo, **es el instalador** el que asocia el comando deseado (entre los disponibles en el motor) al botón deseado del transmisor. Al finalizar el procedimiento, será necesario repetir el procedimiento para memorizar otro botón asociado a otro comando deseado.

**¡Atención!** - Cada sistema de automatización tiene su propia lista de comandos memorizables en Modo II; por tanto, consulte el manual del motor o de la central para seleccionar el comando que desea asociar al botón del transmisor.

**C - Memorización de un transmisor nuevo a través de otro que ya esté memorizado**

Este procedimiento permite memorizar transmisores adicionales, pero siempre y cuando en el motor ya esté memorizado al menos un transmisor. El procedimiento permite memorizar un nuevo transmisor en el motor, funcionando a una distancia máxima de este de 20 m, junto a otro transmisor que ya esté memorizado en el mismo motor. El procedimiento permite que el nuevo transmisor memorice los mismos comandos existentes en el que ya está memorizado.

**D - Memorización a través del "Código de activación" (a partir del 2013/2014)**

Los transmisores de las series SRCH X y SRCW X poseen un "código de activación". La transferencia de este código desde un transmisor ya memorizado (anterior) a otro que se vaya a memorizar (nuevo) permite que el motor reconozca el nuevo y, por tanto, también lo puede memorizar automáticamente durante la transmisión de los primeros comandos. **¡Atención!** – La transferencia solo se puede realizar entre transmisores que pertenezcan a las mismas series SRCH X y SRCW X. El procedimiento es el siguiente:

- 01.** Aproxime entre sí los dos transmisores tal como se ilustra en la **fig. 6** (para SRCH X), o bien en la **fig. 7** (para SRCW X), y manténgalos unidos hasta completar el procedimiento.
- 02. En el transmisor "nuevo":** mantenga pulsado el botón ▲ (en los modelos X6M, X6MS, primero ha de pulsar durante un momento el "grupo" en que se desea memorizar el código de activación); a continuación, suelte el botón después de que se encienda el led con luz fija en el transmisor "anterior". Al soltar el botón, el led empieza a parpadear.
- 03. En el transmisor "anterior":**
  - En los modelos X1M, X1MS: pulse el botón ▼ y, a continuación, suéltelo. Al soltarlo, los leds de los dos transmisores parpadearán durante un breve período de tiempo (= código de activación transferido).
  - En los modelos X6M, X6MS: pulse el botón del grupo que contiene el código de activación que se vaya a trans-

ferir y, a continuación, suéltelo. Al soltarlo, los leds de los dos transmisores parpadearán durante un breve período de tiempo (= código de activación transferido).

Durante el procedimiento, el led empieza a parpadear rápidamente para indicar un posible error:

- 10 destellos** = error de comunicación entre los dispositivos.
- 15 destellos** = memorización no realizada porque se ha superado el tiempo límite.

**SUSTITUCIÓN DE LAS PILAS**

Cuando las pilas están descargadas, el transmisor reduce el alcance ligeramente. En particular, al pulsar un botón, se percibe que el led se enciende con retraso (= pilas casi descargadas) o que la intensidad de la luz del led se atenúa (= pilas totalmente descargadas). En estos casos, para restablecer el buen funcionamiento del transmisor, sustituya las pilas descargadas con dos del mismo tipo, pero respete siempre la polaridad (véase la **fig. 4 o 5**).

**• Eliminación de las pilas**

**¡Atención!** – Las pilas descargadas contienen sustancias contaminantes y, por tanto, no deben desecharse en lugares habilitados para los residuos urbanos. Por tanto, es necesario desechar las pilas recurriendo a los métodos de recogida "selectiva" previstos por la legislación local vigente.

**ELIMINACIÓN DEL PRODUCTO**

Este producto forma parte del sistema de automatización que controla y, por tanto, debe desecharse con él. Al igual que con la instalación, incluso al finalizar la vida útil del producto en cuestión, las operaciones de eliminación deben realizarlas personas cualificadas a tal efecto. Este producto está fabricado con varios tipos de materiales: algunos se pueden reciclar y otros se deben desechar. Es preciso obtener información acerca de los sistemas de reciclaje y eliminación previstos en la normativa aplicable en su región para esta categoría de producto. **¡Atención!** – Algunos componentes del producto pueden contener sustancias contaminantes o peligrosas que, de liberarse al medio ambiente, podrían causar daños graves al medio ambiente y a la salud humana. Según indica el símbolo que aparece en el lateral, está prohibido desechar este producto en lugares habilitados para residuos domésticos. Por tanto, practique la "recogida selectiva" para su eliminación en función de los métodos estipulados en la normativa vigente en su región. También puede devolver el producto al proveedor cuando vaya a adquirir un producto nuevo equivalente. **¡Atención!** – La normativa aplicable a escala local pueden imponer fuertes sanciones en caso de que este producto se deseché de forma inadecuada.



**CARACTERÍSTICAS TÉCNICAS DEL PRODUCTO**

- **Alimentación:** 2 pilas alcalinas de 1,5 Vdc tipo AAA
- **Duración de las pilas:** estimada en 2 años con 10 transmisores al día
- **Frecuencia:** 433,92 MHz (±100 kHz)
- **Potencia radiada:** estimada en 1 mW E.R.P aproximadamente.
- **Codificación de radio:** código variable, 72 bits, O-Code (compatible con Flo-R)
- **Temperatura de funcionamiento:** -20 °C; +55 °C
- **Alcance:** estimado en 200 m (al aire libre); 35 m (en el interior de edificios) (\*)
- **Grado de protección:** IP 40 (uso en interiores o en ambientes protegidos)
- **Dimensiones:** SRCH X: 49 x 150 x 14 mm; SRCW X: 80 x 80 x 15 mm
- **Peso:** SRCH X: 85 g; SRCW X: 70 g

**Notas:** • (\*) El alcance de los transmisores y la capacidad de recepción de los receptores dependen bastante de otros dispositivos (por ejemplo: alarmas, radioauriculares, etc.) que funcionen en la zona con la misma frecuencia. En estos casos, STOBAG no puede ofrecer ninguna garantía sobre el alcance efectivo de sus dispositivos. • Todas las características técnicas indicadas se refieren a una temperatura ambiente de 20°C (±5°C). • STOBAG se reserva el derecho de modificar el producto siempre que lo estime oportuno, pero manteniendo en todo momento las mismas funcionalidades y el mismo uso previstos.

Estos aparatos cumplen con los requisitos y la normativa de las Directivas CE.

Declaración de conformidad: [www.stobag.com](http://www.stobag.com)

**BESCHRIJVING VAN HET PRODUCT EN GEBRUIKSBE-STEMMING**

Deze zender maakt deel uit van de serie "SKIMY" van STOBAG. De zenders van deze twee series zijn bedoeld voor de besturing van automatiseringen voor externe gordijnen, zonneschermen of rolluiken: **elk ander gebruik moet als oneigenlijk en verboden worden beschouwd!**

**Functionele kenmerken**

• De serie "SKIMY SRCH X" bestaat uit draagbare modellen ("H") terwijl de serie "SKIMY SRCW X" uit modellen met wandbevestiging ("W") bestaat. • Er zijn modellen beschikbaar met 1 of 6 "groepen", waaraan de instructies gericht kunnen worden, en er zijn modellen met instructies voor het beheer van de klimaatsensoren. • Enkele modellen zijn uitgerust met een haak die de mogelijkheid biedt de zender aan de wand op te hangen, terwijl andere zenders zijn voorzien van een plaat voor permanente bevestiging aan de wand. Voor informatie over de installatie van dit accessoire raadpleegt u **afb. 2 o 3**. • In **afb. 1** worden de toetsen weergegeven die, afhankelijk van het model, op de zenders aanwezig kunnen zijn. De toetsen worden als volgt gebruikt:

**A - "Groep"-toetsen** (alleen voor de modellen X6M, X6MS): deze dienen voor selectie van het zonnescherm waarvoor de instructies bedoeld zijn. Tijdens geheugenopslag van de zender, moet ten minste één van deze toetsen geprogrammeerd worden, waarbij er ten minste één zonnescherm aan wordt gekoppeld. Zo wordt de toets een "groep voor ontvangst van instructies", wat betekent dat de zonneschermen die aan de toets zijn gekoppeld, tijdens het gebruik van de zender dezelfde instructies ontvangen. De overige beschikbare toetsen kunnen op analoge wijze worden geprogrammeerd, op basis van de eisen die aan de eigen installatie worden gesteld. Het is als het ware alsof er 6 onafhankelijke zenders in één instructie-inrichting zijn ondergebracht.

**B - Instructietoetsen** (voor alle modellen): deze toetsen dienen voor het verzenden van de instructies voor omhoog (▲), stop (■) en omlaag (▼). Bij de modellen X6M, X6MS, selecteert u de "groep" waarvoor de instructie bedoeld is, voordat u een instructie verzendt.

**C - Besturingstoetsen voor automatische instructies** (alleen voor de modellen X1MS): met de toets ✨ wordt de ontvangst door de motor van automatische instructies die worden verzonden door eventuele klimaatsensoren in de installatie, ingeschakeld (met de toets ✨ wordt de ontvangst uitgeschakeld. Wanneer er op de toets ✨ wordt gedrukt, stelt het systeem de automatische werking van de automatisering in en als er op de toets ✨ wordt gedrukt, stelt het systeem de handmatige werking van de automatisering in. De "Wind"-sensor mag niet worden uitgeschakeld, aangezien deze dient ter bescherming van de automatisering tegen invloed van de wind. Als automatische werking is ingeschakeld, kan de gebruiker op elk gewenst moment handmatige instructies verzenden. Voor meer informatie raadpleegt u de handleiding van de motor en van de klimaatsensor.

**D - Programmeertoetsen** (voor alle modellen): bij compatibele motoren (uit 2013/2014) dienen deze toetsen ter vereenvoudiging van de uitvoering van de programmeringsprocedures: de toets PRG biedt versnelde toegang tot de procedures, terwijl met de toets ESC deze procedures versneld kunnen worden verlaten. Om toegang tot de toetsen te krijgen dient u het batterijdeksel te verwijderen. Voor de modellen X6M, X6MS: wanneer u tijdens uitvoering van de procedures wordt gevraagd op deze toetsen te drukken, moet u eerst de specifieke "groep" selecteren waarvoor de procedure uitgevoerd wordt.

**CONTROLE VAN DE ZENDER**

Voordat u de zender in het geheugen van de ontvanger van de motor opslaat, dient u te controleren of deze goed werkt door op een willekeurige toets te drukken en te kijken of de led gaat branden (**afb. 1-E**). Als deze niet gaat branden, leest u de paragraaf "Batterijen vervangen" in deze handleiding.

**SPECIFIEKE FUNCTIES VAN DE ZENDER**

• **Selecteer de "groep" waaraan een instructie moet worden verzonden** (alleen voor de modellen X6M, X6MS)

Bij deze zendermodellen moet u eerst de "groep" (de aan de zender gekoppelde zonneschermen) selecteren waaraan de instructie gericht is, voordat u een instructie verzendt. Nadat u de groep hebt geselecteerd, blijft de corresponderende led enkele seconden branden en voordat deze uitgaat kunt u andere groepen selecteren om deze aan de selectie toe te voegen (als u een onterecht geselecteerde groep wilt verwijderen, schakelt u de corresponderende led uit door kort op de bijbehorende toets te drukken). Nadat u de gewenste groepen hebt geselecteerd, blijven de groepen, nadat de corresponderende leds automatisch zijn uitgegaan, in het geheugen van de zender aanwezig tot u een nieuwe groep (of meerdere groepen) selecteert. Zolang de groepen in het geheugen zijn opgeslagen, kunt u er instructies naar verzenden zonder de groepen eerst te hoeven selecteren.

• **De ontvangst van automatische, door een klimaatsensor verzonden instructies in- of uitschakelen** (alleen voor de modellen X1MS, X6M)

Bij deze zendermodellen kunt u de ontvangst van automatische instructies van eventuele aangesloten klimaatsensoren in- of uitschakelen (bijvoorbeeld de automatisering "Zon"). Voor een goed beheer van de zonneschermen die op klimaatsensoren zijn aangesloten, verdient het aanbeveling één zender met toetsen voor in- en uitschakeling van de automatische instructies te gebruiken.

Alleen voor de modellen X6MS: bij deze zenders moet u de "groep" (of groepen) waarvoor de instelling bedoeld is, selecteren voordat u de functie in- of uitschakelt. Tijdens het gebruik van deze zenders kunt u controleren of de groepen in- dan wel uitgeschakeld zijn door deze één voor één te selecteren en naar de status van de leds te kijken:

- ✨ aan; ✨ uit = functie ingeschakeld;
- ✨ uit; ✨ aan = functie uitgeschakeld;

**Opmerking** – Als u meerdere groepen selecteert en de twee leds uit lijken te zijn, betekent dit dat er ten minste één groep is waarvoor de automatische instructies zijn ingeschakeld.

**GEHEUGENOPSLAG VAN DE ZENDER**

Om de zender in het geheugen van een besturingseenheid (of ontvanger) op te slaan, kunt u één van de volgende procedures kiezen, al naar gelang deze aanwezig is in de handleiding van de besturingseenheid of ontvanger:

- A - Geheugenopslag in "Modus I"
- B - Geheugenopslag in "Modus II"
- C - Geheugenopslag van een nieuwe zender via een andere, reeds in het geheugen opgeslagen zender
- D - Geheugenopslag via de "inschakelingscode" die is ontvangen via een reeds in het geheugen opgeslagen zender

Gedetailleerde instructies voor beide procedures zijn terug te vinden in de gebruikershandleiding van de motor of van de besturingseenheid waarmee u de zender wilt laten werken. Deze handleidingen zijn ook beschikbaar op de site: [www.stobag.com](http://www.stobag.com). Aangezien de toetsen van de zenders in de handleidingen aan de hand van symbolen ofwel nummers aangeduid kunnen zijn, dient u **afb. 1-B** te raadplegen om te zien hoe deze aan de toetsen van de zender gerelateerd zijn.

**A - Geheugenopslag in "Modus I"**

In deze modus worden de diverse beschikbare instructies in de motor automatisch allemaal tegelijk overgebracht naar de diverse toetsen die beschikbaar zijn op de zender, zonder dat de installateur de kans krijgt om de koppeling tussen instructies en toetsen aan te passen. Met andere woorden: tijdens uitvoering van de procedure waarmee de zender in deze modus in het geheugen wordt opgeslagen koppelt het systeem de beschikbare instructies in de motor automatisch aan de diverse toetsen van de zender. Aan het eind van de procedure is elke toets aan een specifieke instructie gekoppeld, op basis van een schema dat in de fabriek is vastgesteld.

**B - Geheugenopslag in "Modus II"**

In deze modus kunnen de diverse beschikbare instructies in de motor handmatig worden gekoppeld aan de diverse toetsen van de zender, zodat de installateur de kans krijgt om de gewenste instructie aan de gewenste toets te koppelen. Met andere woorden: tijdens uitvoering van de procedure waarmee de zender in deze modus in het geheugen wordt opgeslagen koppelt de installateur de gewenste instructie (van de in de motor beschikbare instructies) aan de gewenste toets van de zender. Aan het eind van de procedure dient u de procedure te herhalen als u een andere toets met een andere gewenste instructie in het geheugen wilt opslaan.

**Let op!** - Elke automatisering heeft een eigen instructielijst die in Modus II in het geheugen kan worden opgeslagen; u dient dus de handleiding van de motor of van de besturingseenheid te raadplegen om de instructie te kiezen die u aan de toets van de zender wilt koppelen.

**C - Geheugenopslag van een nieuwe zender via een andere, reeds in het geheugen opgeslagen zender**

Via deze procedure kunt u nadere zenders in het geheugen opslaan; dit kan echter alleen als er al ten minste één zender in het geheugen van de motor is opgeslagen. Via deze procedure kunt u een nieuwe zender in het geheugen van de motor opslaan, waarbij u zich op een afstand van maximaal 20 meter van de motor bevindt; er moet dan al een andere zender in het geheugen van diezelfde motor zijn opgeslagen. Via deze procedure kunnen de instructies die al in de reeds in het geheugen opgeslagen zender zijn opgeslagen, ook in het geheugen van de nieuwe zender worden opgeslagen.

**D - Geheugenopslag via de "inschakelingscode" (uit 2013/2014)**

De zenders uit de series SRCH X en SRCW X hebben een "inschakelingscode". Via de overdracht van deze code van een reeds in het geheugen opgeslagen (oude) zender naar een (nieuwe) zender die nog in het geheugen moet worden opgeslagen, kan de nieuwe zender door de motor worden herkend en zo automatisch worden opgeslagen in het geheugen van deze motor tijdens de verzending van de eerste instructies. **Let op!** – De overdracht kan alleen plaatsvinden tussen zenders die beide deel uitmaken van de series SRCH X en SRCW X. De procedure werkt als volgt:

**01.** Plaats de zenders in elkaars nabijheid, zoals weergegeven in **afb. 6** (voor SRCH X), of in **afb. 7** (voor SRCW X), en laat ze tegen elkaar aan staan tot de procedure is beëindigd.

**02. Op de "nieuwe" zender:** houd toets ▲ ingedrukt (druk op de modellen X6M, X6MS, kortstondig eerst op de "groep" waarbij de inschakelingscode in het geheugen moet worden opgeslagen) en laat de toets los wanneer de led op de "oude" zender ononderbroken gaat branden. Wanneer u de toets los laat, begint deze led te knippen.

**03. Op de "oude" zender:**

- Voor de modellen X1M, X1MS: druk op de toets ▼ en laat deze weer los. Wanneer u de toets loslaat, gaan de leds van de twee zenders even knippen (= inschakelingscode overgebracht).
- Voor de modellen X6M, X6MS: druk op de toets van de groep die de over te brengen inschakelingscode bevat en laat deze weer los. Wanneer u de toets loslaat, gaan de leds van de twee zenders even knippen (= inschakelingscode overgebracht).

Tijdens de procedure wordt een eventuele fout door de led signaleerd, middels de volgende snelle knippersignalen: **10 knippersignalen** = fout in de communicatie tussen de inrichtingen. **15 knippersignalen** = opslag in geheugen niet geslaagd vanwege time-out.

**BATTERIJEN VERVANGEN**

Wanneer de batterijen uitgeput zijn, vermindert het bereik van de zender aanzienlijk. Wanneer u op een toets drukt, zult u met name merken dat de led vertraagd gaat branden (= batterijen bijna leeg) of dat de intensiteit van het licht van de led afneemt (= batterijen volledig uitgeput). In deze gevallen kunt u de normale werking van de zender herstellen door de lege batterijen te vervangen door twee batterijen van hetzelfde type, rekening houdend met de polariteit (zie **afb. 4** of 5).

**• Afdanking van de batterijen**

**Let op!** – De lege batterijen bevatten verontreinigende stoffen en mogen daardoor niet met het huishoudelijk afval worden afgevoerd. Deze moeten worden afgevoerd via gescheiden afvalverwerking, conform de geldende richtlijnen voor uw omgeving.

**AFDANKING VAN HET PRODUCT**

Dit product is een integraal onderdeel van de automatisering en moet daarom tegelijkertijd worden afgedankt. Zoals ook voor de installatiehandelingen geldt, moeten ook de handelingen voor afdanking aan het einde van de bruikbaarheidsperiode van dit product door gekwalificeerd personeel worden uitgevoerd. Dit product is vervaardigd van verschillende typen materialen: sommige materialen kunnen gerecycled worden, terwijl anderen afgedankt moeten worden. Informeer u over de systemen voor recycling of afdanking die voorzien zijn in de voorschriften die in uw omgeving voor deze productcategorie gelden. **Let op!** – bepaalde onderdelen van het product kunnen verontreinigende of gevaarlijke stoffen bevatten die bij aanraking met het milieu schadelijke gevolgen voor het milieu of de volksgezondheid kunnen hebben. Zoals door het hiernaast weergegeven symbool wordt aangegeven, is het verboden om dit product bij het huishoudelijk afval af te voeren. Pas dus "gescheiden afvalinzameling" voor afdanking toe, op basis van de methoden die zijn opgenomen in de voorschriften voor uw omgeving, of draag het product over aan de leverancier op het moment van aanschaf van een nieuw, equivalent product. **Let op!** plaatselijk geldende voorschriften kunnen voorzien in zware sancties voor gevallen van illegale afdanking van dit product.



**TEHNISCHE SPECIFICATIES VAN HET PRODUCT**

- **Voeding:** 2 alkalinebatterijen van 1,5 Vdc van het type AAA
- **Gebruiksduur batterijen:** naar schatting 2 jaar, bij 10 overdrachten per dag
- **Frequentie:** 433,92 MHz (±100 kHz)
- **Stralingsvermogen:** naar schatting ongeveer 1 mW E.R.P.
- **Radiocodering:** standaard-O-Code (compatibel met Floor); Rolling Code van 72 bit
- **Gebruikstemperatuur:** -20°C; +55°C
- **Bereik:** naar schatting 200 m (buiten); 35 m (bij gebruik in gebouw) (\*)
- **Beschermingsgraad:** IP 40 (gebruik binnenshuis of in beschermd omgeving)
- **Afmetingen:** SRCH X: 49 x 150 x 14 mm; SRCW X: 80 x 80 x 15 mm
- **Gewicht:** SRCH X: 85 g; SRCW X: 70 g

**Opmerkingen:** • (\*) Het bereik van de zenders en het ontvangstvermogen van de ontvangers wordt sterk beïnvloed door andere inrichtingen (bijvoorbeeld: alarminstallaties, draadloze hoofdtelefoons, enzovoort) die op dezelfde frequentie binnen uw gebied worden gebruikt. In deze gevallen kan STOBAG geen garantie bieden over het werkelijk bereik van de eigen inrichtingen. • Alle weergegeven technische specificaties zijn gebaseerd op een omgevingstemperatuur van 20°C (± 5°C). • STOBAG behoudt zich het recht voor om elk willekeurig moment wijzigingen in het product door te voeren die het bedrijf noodzakelijk acht, waarbij echter dezelfde functionaliteit en hetzelfde beoogde gebruik gehandhaafd blijven.

Hiermee verklaren wij dat dit product aan de voorschriften van de CE norm voldoet.

Conformiteitverklaring: [www.stobag.com](http://www.stobag.com)

**STOBAG AG**

STOBAG International  
Pilatusring 1  
CH-5630 Muri  
Phone +41 (0)56 675 48 00  
Fax +41 (0)56 675 48 01  
export@stobag.com  
www.stobag.com

**STOBAG AG**

STOBAG Schweiz  
Pilatusring 1  
CH-5630 Muri  
Tel. +41 (0)56 675 42 00  
Fax +41 (0)56 675 42 01  
info@stobag.ch  
www.stobag.ch

**STOBAG SA**

STOBAG Suisse  
en Budron H/18  
CH-1052 Le Mont-sur-Lausanne  
Tél. +41 (0)21 651 42 90  
Fax +41 (0)21 651 42 99  
suisse-romande@stobag.ch  
www.stobag.ch

**STOBAG Österreich GmbH**

Radlberger Hauptstrasse 100  
A-3105 St. Pölten-Unterradlberg  
Tel. +43 (0)2742 362 080  
Fax +43 (0)2742 362 074  
info@stobag.at  
www.stobag.at

**STOBAG Italia S.r.l.**

Via Marconi n. 2/B  
I-37010 Affi (VR)  
Tel. +39 045 620 00 66  
Fax +39 045 620 00 82  
info@stobag.it  
www.stobag.it

**STOBAG Iberia S.L.**

Pol. Ind. de Balsicas  
C/Laguna de Villasinda nº 21, 23, 25  
ES-30591 Balsicas - Murcia  
Tel. +34 902 10 64 57  
Fax +34 968 58 05 00  
info@stobag.es  
www.stobag.es

**STOBAG Benelux B.V.**

Flevolaan 7, 1382 JX Weesp  
Postbus 5253, 1380 GG Weesp  
Nederland  
Tel. +31 (0)294 430 361  
Fax +31 (0)294 430 678  
info@stobag.nl  
www.stobag.nl

**STOBAG do Brasil Ltda.**

Rua Rafael Puchetti, 1.110  
BR-83020-330 São José dos Pinhais - PR  
Tel. +55 41 2105 9000  
Fax +55 41 2105 9001  
stobag@stobag.com.br  
www.stobag.com.br

**STOBAG North America Corp.**

7401 Pacific Circle  
Mississauga, Ontario L5T 2A4, Canada  
Phone +1 905 564 6111  
Fax +1 905 564 3512  
northamerica@stobag.com  
www.stobag.com

**Your local STOBAG Business Partner:**

www.stobag.com